

TECHNOLOGIE

2^{ème} année du cycle secondaire collégial

Cahier de l'élève

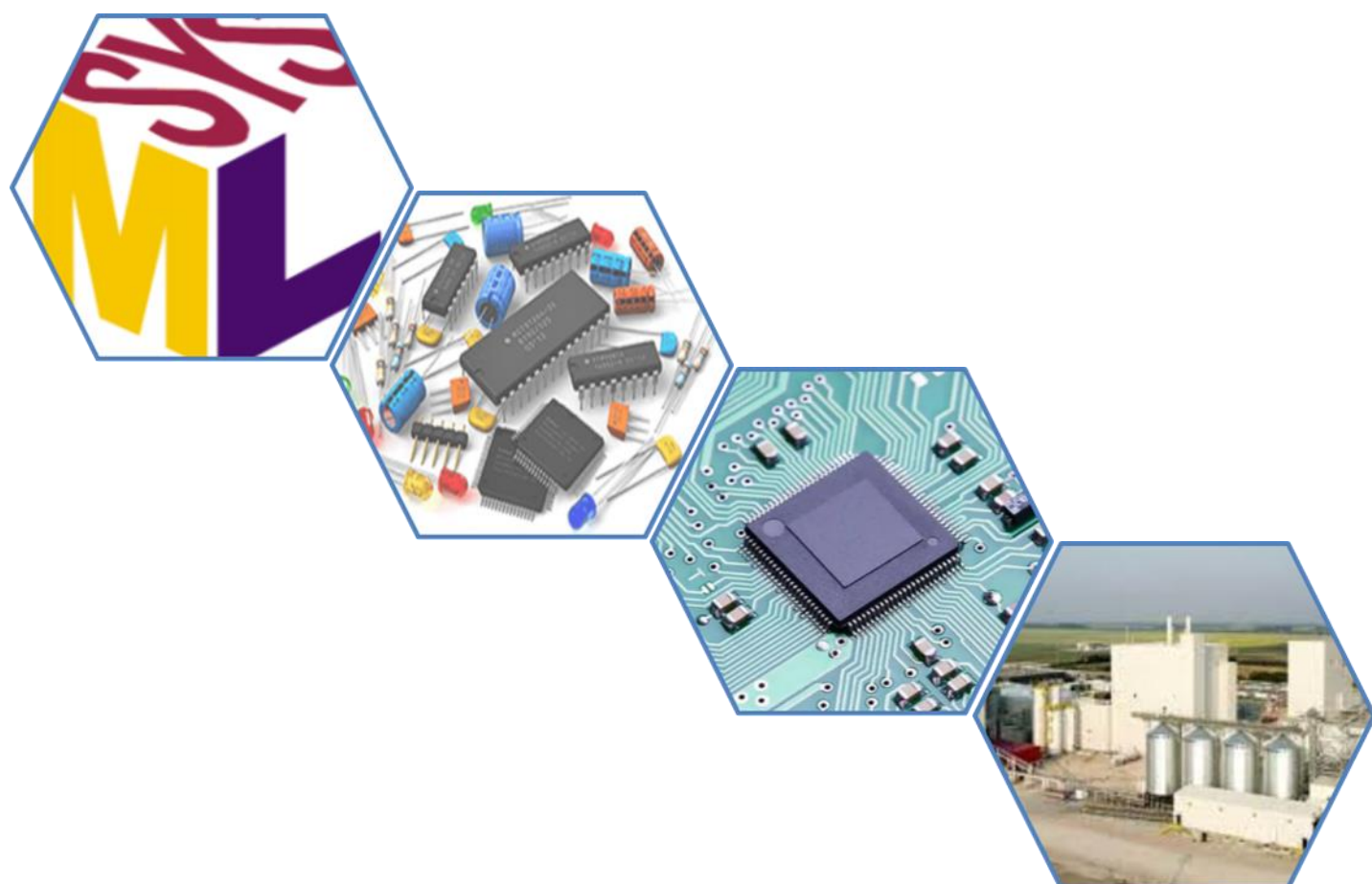

Etablissement :

Année scolaire : **2022/2023**

TECHNOLOGIE

2^{ème} année du cycle secondaire collégial

Cahier de l'élève

Elaboré par :

Des Enseignants de la Technologie de l'académie Béni Mellal - Khénifra

Nom :

Prénom :

Classe : 2 ASC/

N° :

Etablissement :

Année scolaire : 2022/2023

Sommaire

1^{er} module : La modélisation des systèmes techniques

1^{er} centre d'intérêt: La modélisation des systèmes techniques

A la fin de cette leçon, je dois être capable de	5
Situation de départ	5
I. Le besoin	5
II. L'objet technique	6
III. Le système technique	6
IV. J'évalue mes connaissances	7
V. La modélisation à l'aide du SysML	8
1. Diagramme de contexte	8
2. Diagramme de cas d'utilisation	10
3. Diagramme d'exigences	13
4. Le diagramme de définition de bloc	15
VI. Les mots clés de la leçon	18
VII. Carte conceptuelle de la leçon	18
VIII. Ressources numériques :	18

2^{ème} module : Les fonctions techniques

1^{er} centre d'intérêt : La fonction technique d'alimentation

A la fin de cette leçon, je dois être capable de	19
J'évalue mes connaissances antérieures	19
Situation de départ	19
I. Modélisation du système SOS plantes	20
1. Diagramme de contexte du SOS plantes	20
2. Diagramme d'exigence de S.O.S plantes	20
3. Schéma électronique de S.O.S plantes	20
4. Conclusion	20
5. Autres exemples	21
II. La fonction technique d'alimentation	21
1. Définition	21
2. Composants qui assurent la fonction d'alimentation	22
III. Les mots clés de la leçon	22
IV. Carte conceptuelle de la leçon	22
V. J'évalue mes connaissances	23
VI. Portfolio	24
VII. Ressources numériques	24

2^{ème} centre d'intérêt : La fonction technique de signalisation

A la fin de cette leçon, je dois être capable de	25
J'évalue mes connaissances antérieures	25
Situation de départ	25
I. Modélisation du système SOS plantes	25
1. Diagramme d'exigence du SOS plantes	25
II. Schéma électronique du S.O.S plantes	26
1. Le schéma électronique du S.O.S plantes	26
2. Principe de fonctionnement	27
3. Conclusion	27
4. Autres exemples	27

III. Fonction technique de signalisation	28
1. Définition	28
2. Types de signalisation	28
3. Les composants utilisés pour réaliser la fonction de signalisation	28
IV. Les mots clés de la leçon	28
V. Carte conceptuelle de la leçon	29
VI. J'évalue mes connaissances	29
VII. Portfolio	30
VIII. Ressources numériques	30
3^{ème} centre d'intérêt : La fonction technique de commutation	
A la fin de cette leçon, je dois être capable de	31
J'évalue mes connaissances antérieures	31
Situation de départ	32
I. Schéma électronique du S.O.S plantes	32
1. Schéma électronique du S.O.S plantes	32
2. Principe de fonctionnement	33
3. Autres exemples	33
II. La fonction technique de commutation	34
1. Définition	34
2. Certains composants de commutation	34
III. Les mots clés de la leçon	35
IV. Carte conceptuelle de la leçon	35
V. J'évalue mes connaissances	35
VI. Portfolio	37
VII. Ressources numériques	37
4^{ème} centre d'intérêt : La fonction technique de détection	
A la fin de cette leçon, je dois être capable de	38
J'évalue mes connaissances antérieures	38
Situation de départ	39
I. Schéma électronique du S.O.S plantes	39
1. Schéma électronique du S.O.S plantes	39
2. Principe de fonctionnement	39
3. Autres exemples	40
II. La fonction technique de détection	40
1. Définition	40
2. Certains composants utilisés pour la détection	41
III. Les mots clés de la leçon	42
IV. Carte conceptuelle de la leçon	42
V. J'intègre mes connaissances	42
VI. Portfolio	44
VII. Ressources numériques	44
5^{ème} centre d'intérêt : La fonction technique de temporisation	
A la fin de cette leçon, je dois être capable de	45
J'évalue mes connaissances antérieures	45
Situation de départ	46
I. Schéma électronique de temporisateur	46

1. Schéma électronique de temporisateur	46
2. Principe de fonctionnement	46
3. Conclusion	46
4. Autres systèmes	46
II. La fonction technique de temporisation	47
1. Définition	47
2. Types de temporisation	47
3. Les composants qui assurent la fonction de temporisation	47
III. Les caractéristiques techniques de certains composants	35
1. Condensateur	47
2. Le circuit intégré NE555	48
IV. Les mots clés de la leçon	48
V. Carte conceptuelle de la leçon	48
VI. J'évalue mes connaissances	49
VII. Portfolio	50
VIII. Ressources numériques	50
6^{ème} centre d'intérêt : La fonction technique de transmission de	
A la fin de cette leçon, je dois être capable de	51
J'évalue mes connaissances antérieures	51
Situation de départ	51
I. La fonction technique de transmission	52
1. Définition	52
2. Systèmes de transmission de mouvement	52
3. Rapport de transmission	53
II. Les mots clés de la leçon	54
III. Carte conceptuelle de la leçon	54
IV. J'évalue mes connaissances	54
V. Portfolio	57
VI. Ressources numériques	57
3^{ème} module : Réalisation du circuit imprimé	
1^{er} centre d'intérêt: Réalisation du circuit imprimé	
A la fin de cette leçon, je dois être capable de	58
J'évalue mes connaissances antérieures	58
Situation de départ	59
I. Différences entre un circuit filaire et un circuit imprimé	59
1. Circuit filaire	59
2. Circuit imprimé	60
II. Réalisation du circuit imprimé du SOS plantes	60
1. Les étapes de la réalisation d'un circuit imprimé	60
2. Les normes de sécurité à respecter lors de la réalisation d'un circuit imprimé	61
3. Le circuit imprimé côté pistes et coté composants pour le SOS plantes	62
III. Recyclage et revalorisation d'un appareil électronique	62
1. Recyclage et revalorisation	62
2. Les impacts positifs du recyclage et de la revalorisation des appareils électroniques sur l'environnement	62

4^{ème} module : L'entreprise et la culture entrepreneuriale

1^{er} centre d'intérêt: L'entreprise

Situation de départ	63
I. Le produit	63
1. Définition	64
2. Types de produits	64
3. J'évalue mes connaissances	64
II. L'entreprise	65
1. Définition de l'entreprise	65
2. J'évalue mes connaissances	65
3. Le client, le consommateur et l'utilisateur	66
4. Marché	66
5. L'offre et la demande	67
6. J'évalue mes connaissances	67
III. La classification des entreprises	68
1. Classification par secteur	68
2. J'évalue mes connaissances	69
IV. Les fonctions de l'entreprise	69
1. L'approvisionnement	69
2. La production	70
3. La commercialisation	70
4. J'évalue mes connaissances	70
V. Les mots clés de la leçon	71
VI. Carte conceptuelle de la leçon	71
VII. Portfolio	71
/III. Ressources numériques	71

2^{ème} centre d'intérêt: Projet de création d'une mini entreprise

Fiche d'activité du projet « entrepreneuriat »

Situation de départ	72
I. Etape 1 : Monter l'entreprise	72
II. Etape 2 : Démarrer l'entreprise	77

Correction des devoirs surveillés	81
---	----

La modélisation des systèmes techniques

A la fin de cette leçon, je dois être capable de :

1. Définir le besoin ;
2. Définir l'objet technique ;
3. Définir le système technique
4. Identifier un besoin à un système technique à partir du diagramme de cas d'utilisation ;
5. Recenser les acteurs de l'environnement d'un système technique à l'aide du diagramme de contexte ;
6. Enoncer un problème technique à partir de documentation fournie par l'enseignant ;
7. Identifier la nature d'une exigence (fonctionnalité ou contrainte à respecter) à partir d'un diagramme d'exigence
8. Identifier le type de liaison sur un diagramme d'exigence ;
9. Associer une solution technologique validée ou proposé (Diagramme de définition de blocs système) à une exigence (Diagramme d'exigence).

Situation de départ :

Une entreprise qui produit des systèmes techniques pour satisfaire des besoins d'utilisateurs, fait appel au langage SysML pour modéliser ces systèmes (lors de la phase de conception et de développement). **Comment peut-on lire certains digrammes SysML ?**

I. Le besoin :

On remarque les images suivantes :

①



②



③



④



⑤



A travers les images, observez l'état (situation) de chaque personne et remplissez le tableau en précisant les besoins de chaque personne.

L'image	Le besoin
1
2
3
4
5

D'après les photos précédentes, nous concluons que :

.....
.....

1. Définition

Je retiens :

.....
.....
.....

2. Exemples :

-
-
-
-

II. L'objet technique :

1. Définition

Je retiens :

.....
.....
.....

2. Exemples :



.....

III. Le système technique :

1. Définition

Je retiens :

.....
.....
.....

N.B :

.....

2. Exemples :



.....

IV. J'évalue mes connaissances :

Je restitue mes connaissances :

1- Compléter la définition du besoin par les mots qui conviennent de la liste suivante :

une personne - le désir - la nécessité

Le besoin : est , ou exprimé par

2- Compléter la définition d'objet technique par les mots qui conviennent de la liste suivante :

objet - besoin - humaine

Un objet technique : est tout obtenu par intervention , et qui satisfait

3- Compléter la définition du système technique par les mots qui conviennent de la liste suivante :

d'éléments techniques - fonctions - un assemblage

Un système technique est organisé reliés les uns aux autres, de façon à former un tout remplissant une ou plusieurs

4- Répondre par vrai (V) ou faux (F) :

Un objet technique a pour but de satisfaire un (des) besoin(s)	
Tout objet technique est un système technique.	
Tout système technique est un objet technique.	
Les éléments d'un système technique n'interagissent pas entre eux.	

J'applique mes connaissances :

1- Relie chaque objet technique au(x) besoin(s) qu'il satisfait.

- | | | | |
|------------------|---|---|--------------------------------|
| Casque moto | • | • | Besoin de communiquer |
| Téléphone | • | • | Besoin de se protéger |
| Batterie | • | • | Besoin de se réveiller |
| Une radio-réveil | • | • | Besoin de stocker de l'énergie |

2- Identifier les systèmes techniques parmi les objets techniques suivants :

Une cuillère, une voiture, un réfrigérateur, un verre, une machine à laver, un marteau, un vélo, une gomme, une théière, un avion.

Systèmes techniques
.....
.....

3- Identifier les objets techniques parmi les objets suivants :

Une pierre, une vis, une cuillère, une voiture, une plume d'oiseau, un casque, , un réfrigérateur, une verre, , un arbre, un parapluie ,une trottinette, de la laine d'un mouton (à l'état brut).

Objets techniques
.....
.....

V. La modélisation à l'aide du SysML :

La modélisation d'un système :

Parmi les outils de modélisation

-
-
-
-

1. Diagramme de contexte :

a. Situation n°1 :

Accompagné de son père, Saïd **utilise** sa bicyclette pour rejoindre son école. Il se déplace sur le **réseau routier** de la ville. Lors de son déplacement, il est en contact direct ou indirect avec **la météo, les usagers de la route** et les panneaux de signalisation. Saïd fournit de **l'Energie musculaire** de ses membres inférieurs pour mouvoir sa



Le contexte d'utilisation du système bicyclette peut être représenté par le diagramme de contexte suivant :

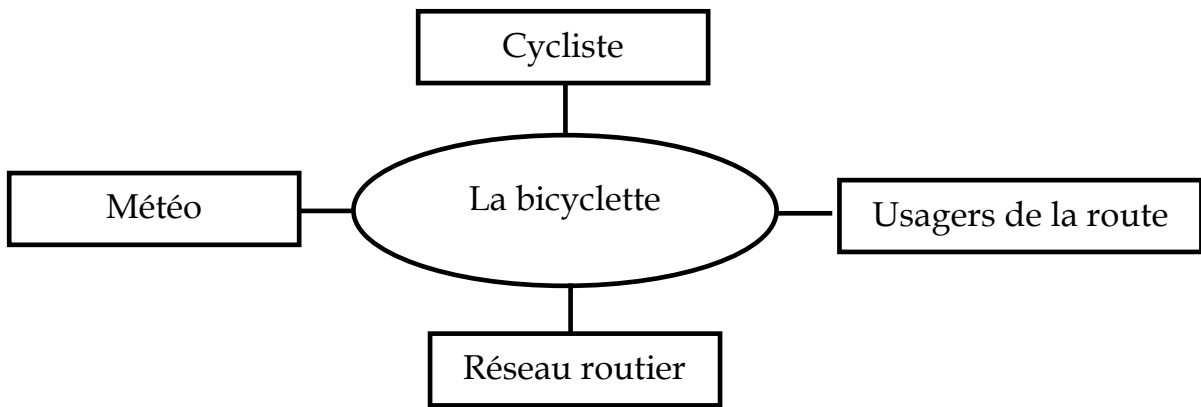

.....

.....

.....

.....

.....

.....

.....

.....

.....

.....

b. Situation n°2 :

Pour laver ses vêtements, **Aicha et son fils** utilisent une machine à laver automatique. Après l'avoir branchée à une source d'eau, et l'alimenter en énergie électrique, la machine permet de laver, rincer et essorer le linge sans intervention de l'être humain.



Le contexte d'utilisation de la machine à laver peut-être représenté par le diagramme de contexte suivant :

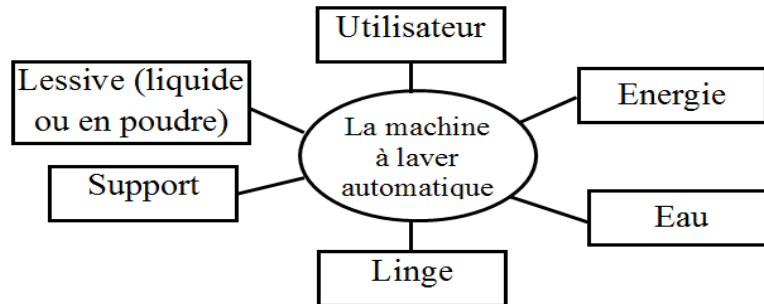

c. J'évalue mes connaissances :

Je restitue mes connaissances :

- Compléter chacune des phrases suivantes par un des termes ci-dessous
 - est un langage qui permet de représenter graphiquement les systèmes techniques par plusieurs diagrammes.
 - est la représentation de ce système sous une forme qui permet de le comprendre.

La modélisation d'un système - Le langage SysML

- Cocher la (les) bonne(s) réponse(s):

Le diagramme de contexte est un diagramme constitué :

- | | |
|---|--|
| <input type="radio"/> uniquement des éléments externes influant sur le système. | <input type="radio"/> des éléments qui n'ont pas de relation avec le système. |
| <input type="radio"/> uniquement des éléments externes influés par le système. | <input type="radio"/> des éléments influant sur le système et des éléments influés par le système. |

J'applique mes connaissances :

Fatima a des plantes d'intérieur. Afin que ces plantes ne manquent jamais d'eau, et pour se libérer du contrôle permanent de l'humidité de ses plantes ; Fatima utilise un système technique nommé « SOS plantes » qui permet de l'alerter par un signal sonore et lumineux si le sol est sec. Le système est fixé sur un support.



D'après le diagramme de contexte d'utilisation du SOS plantes :

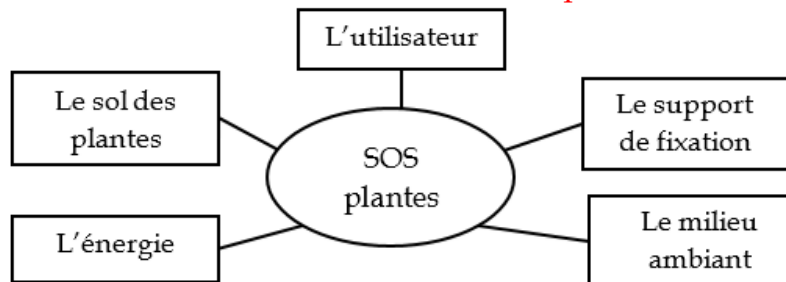

- Quels sont les éléments environnants du SOS plantes ?

Réponse :

2. Diagramme de cas d'utilisation :

a. Définition :

Je retiens :

.....

.....

.....

.....

.....

Je retiens :

Un diagramme de cas d'utilisation, contient les éléments suivants :

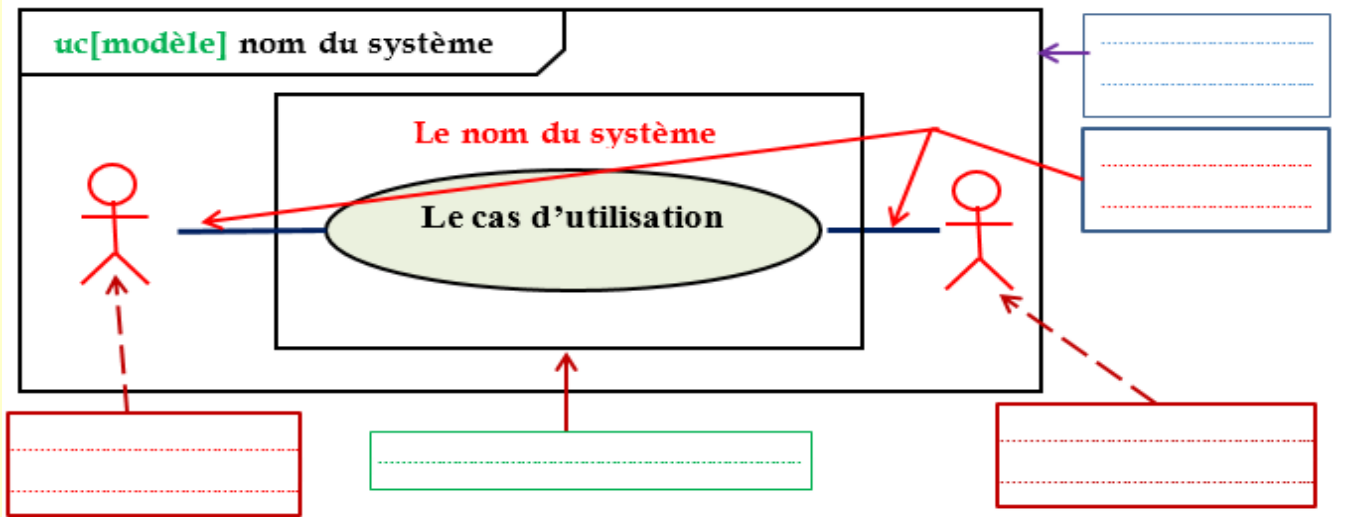

Remarque

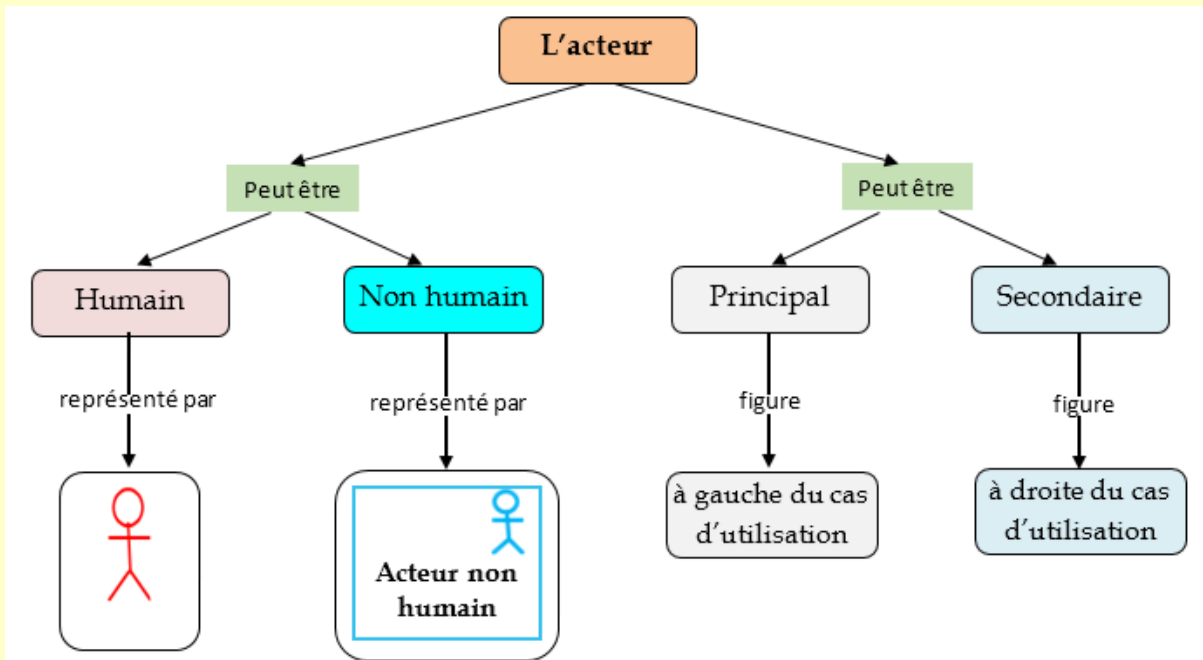

b. Exemples :

Exemple 1 : Le Diagramme de cas d'utilisation de la bicyclette

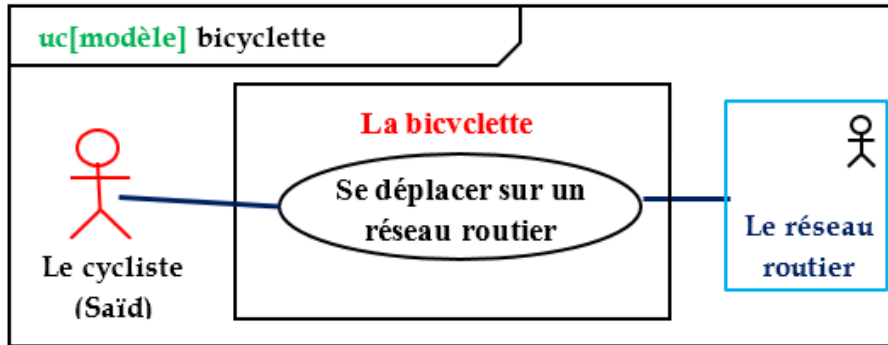

D'après le diagramme ci-dessus, répondez aux questions suivantes :

- 1- Quels sont les acteurs intervenant dans ce cas d'utilisation ?
- 2- Quel est le type de chaque acteur (humain ou non humain/ principal ou secondaire) ? Justifier la réponse.
- 3- Quel est le cas d'utilisation de ce système ?

Réponse :

.....

.....

.....

.....

.....

.....

Exemple 2 : Le Diagramme de cas d'utilisation du lave-linge automatique.

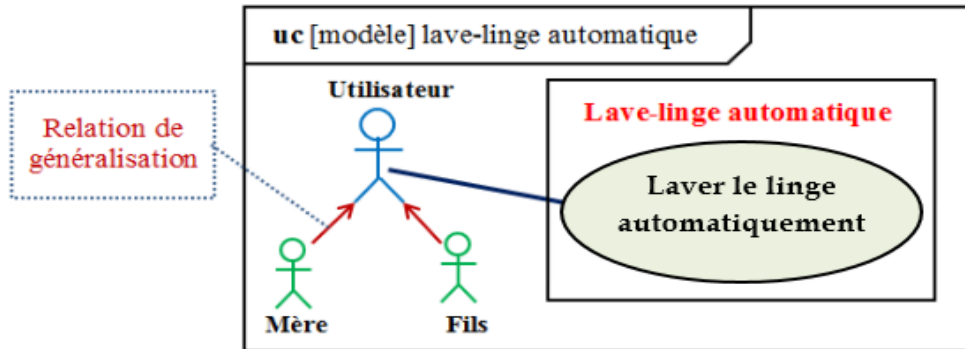

D'après le diagramme ci-dessus, répondez aux questions suivantes :

- 1- Quels sont les acteurs intervenant dans ce cas d'utilisation ?
- 2- Quel est le type de chaque acteur (humain ou non humain/ principal ou secondaire) ? Justifier la réponse.
- 3- Quel est le cas d'utilisation de ce système ?

Réponse :

.....

.....

.....

.....

.....

.....

Remarque :

D'après la situation, nous avons deux utilisateurs du lave-linge : **la mère et le fils**. On peut créer un **acteur général** appelé « **utilisateur** » et utiliser une relation de **généralisation** pour le lier aux acteurs « **mère** » et « **fils** ». Cette relation indique que **la mère et le fils sont des cas particuliers de l'acteur « utilisateur »**.

c. J'évalue mes connaissances :

Je restitue mes connaissances :

1. Répondre par vrai ou faux :

	Vrai	Faux
Dans un diagramme de cas d'utilisation, le système technique est relié aux éléments environnants		
Un acteur principal est situé à droite du cas d'utilisation.		
La relation d'association est reliée les différents acteurs au cas d'utilisation de système		
Un acteur secondaire est situé à droite du cas d'utilisation.		
Un acteur nom humain est représenté par un stick-man.		

J'applique mes connaissances :

On considère le diagramme de cas d'utilisation suivant :

Répondre aux questions suivantes d'après le diagramme ci-dessus :

- 1- Quel est le nom du système représenté dans le diagramme ?
- 2- Quel est l'acteur intervenant dans ce cas d'utilisation ?
- 3- Quel est son types (humain ou non humain/ principal ou secondaire) ? Justifier la réponse.
- 4- Quel est le cas d'utilisation de ce système ?

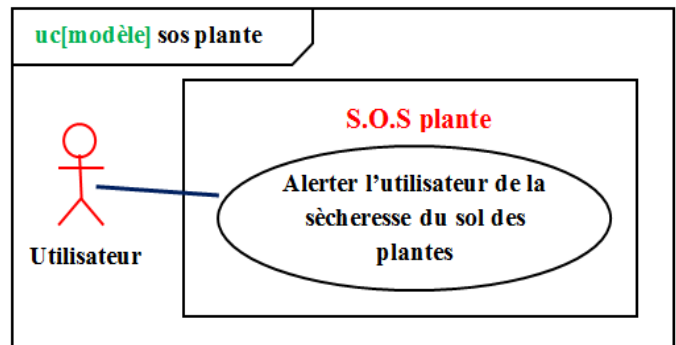

Réponse :

.....

.....

.....

.....

.....

.....

.....

.....

.....

.....

3. Diagramme d'exigences :

a. Définition :

Je retiens :

.....

.....

.....

.....

.....

.....

b. Types de relations :

Je retiens :

Dans un diagramme d'exigences, on peut utiliser **plusieurs relations** :

Symbole	Signification

Remarques :

-
-
-
-
-
-

c. Exemples :

Exemple 1 : Le diagramme d'exigences de la bicyclette

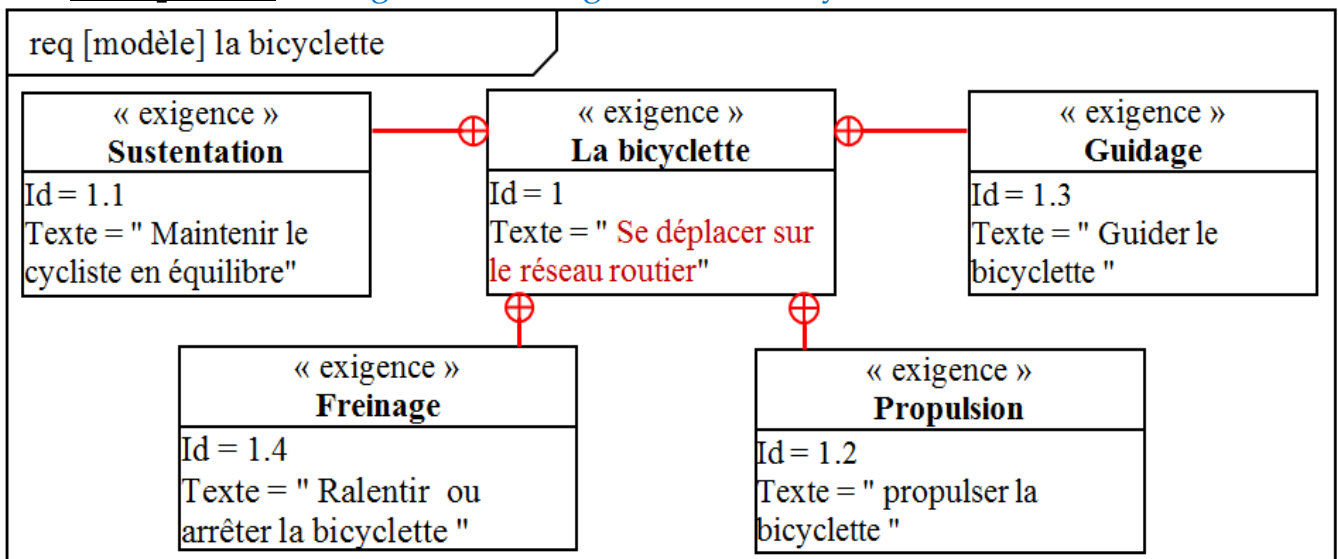

1. Quelles sont les exigences contenues par l'exigence « la bicyclette » ?

Réponse :

Exemple 2 : Le diagramme d'exigences du lave linge automatique .

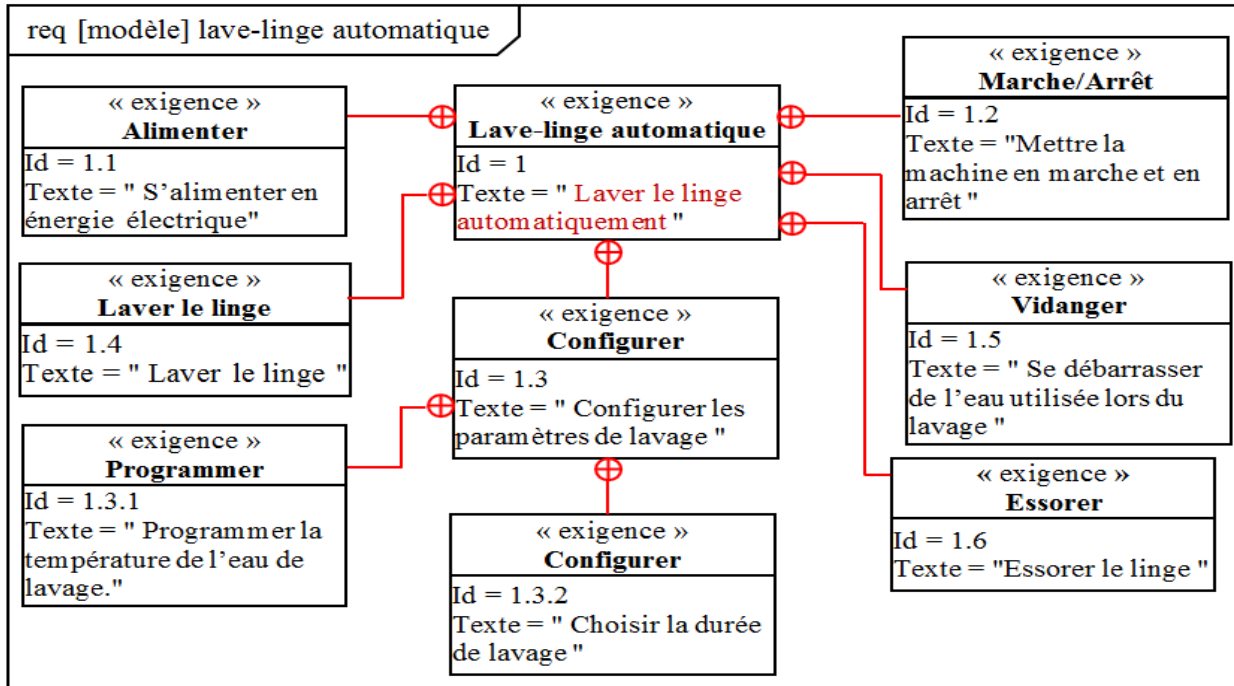



1. Quelles sont les exigences contenues par l'exigence « lave-linge automatique » ?
2. Quelles sont les exigences contenues par l'exigence : « configurer » ?

Réponses :

d. J'évalue mes connaissances :

Je restitue mes connaissances :

1. Compléter la définition du diagramme d'exigences par les mots qui conviennent de la liste suivante : **utilisateur** - **une représentation graphique** - **un système technique** - **les exigences**
 Le diagramme d'exigences est qui regroupe toutes qu' doit respecter pour satisfaire le besoin de son
2. Compléter le tableau par les termes qui conviennent de la liste suivante :
 Une liaison de raffinement - Une liaison de satisfaction - Une liaison de contenance.

Symbole	Nom du liaison
	
	
	

J'applique mes connaissances :

On considère le diagramme suivant :

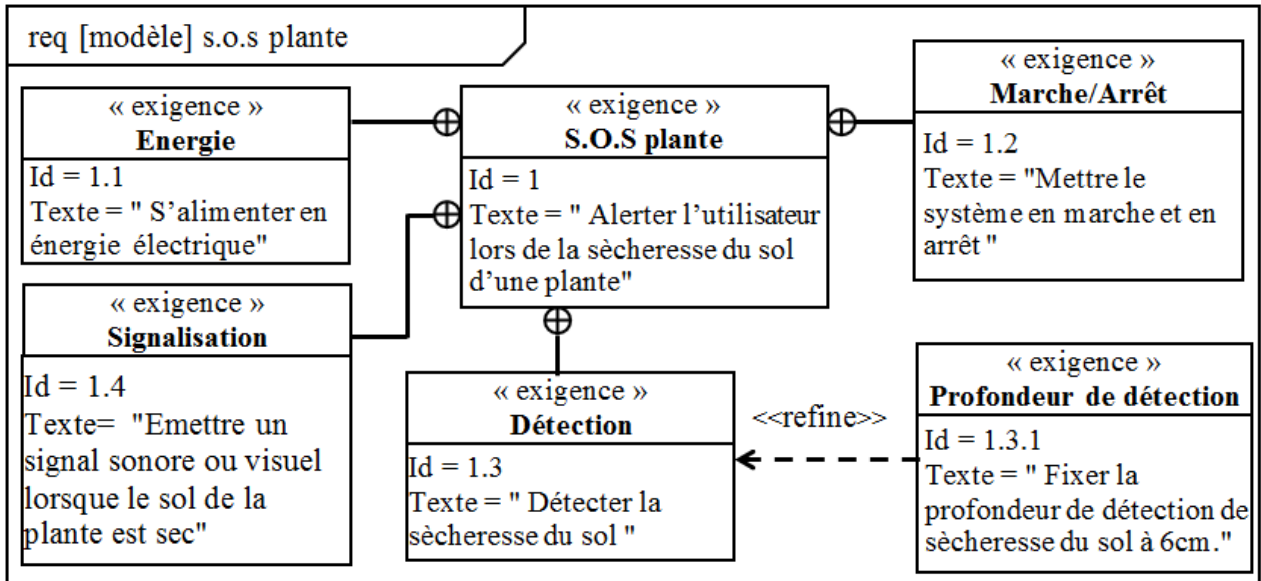

Questions :

1. Quel est le nom du système ?
2. Quelles sont les exigences contenues par l'exigence « S.O.S plantes » ?
3. Quel est le raffinement (le détail) apporté à l'exigence « détection » ?

Réponses :

.....

.....

.....

.....

4. Le diagramme de définition de bloc :

a. Définition :

Je retiens :

.....

.....

.....

.....

b. Types de relations :

Je retiens :

N.B :

..... :

➤	➤
.....
.....
..... : :

c. Exemples :

Exemple1 : Le diagramme de définition de blocs de la bicyclette

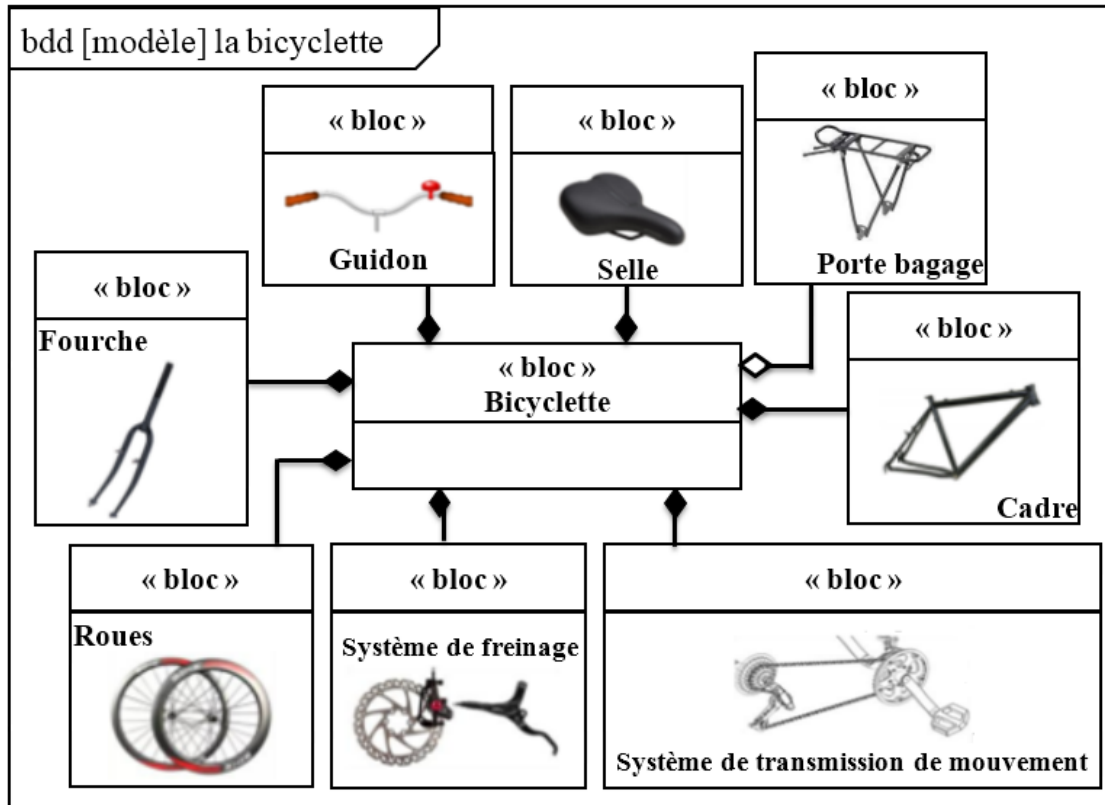

↪ Remarque

- Le diagramme d'exigence de la bicyclette avec les liaisons de satisfaction de quelques exigences :

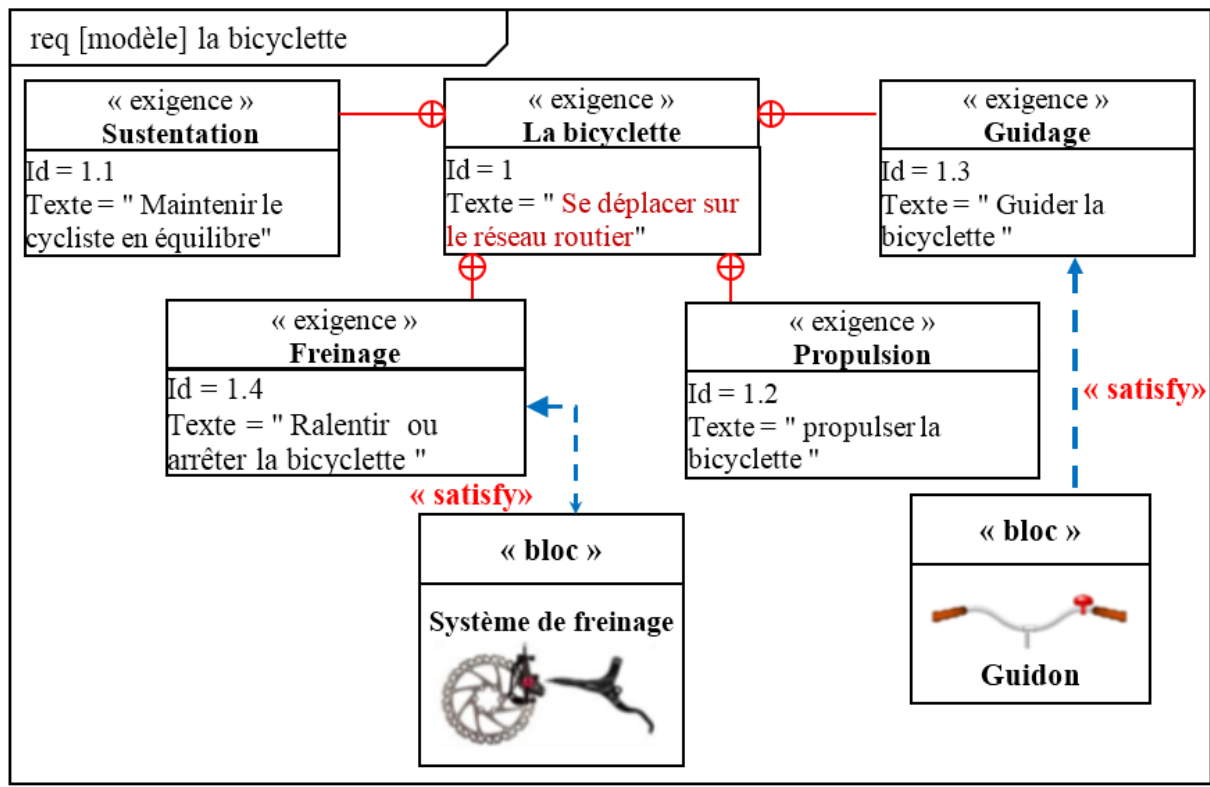

d. J'évalue mes connaissances :

Je restitue mes connaissances :

1. Compléter la définition du diagramme de définition de bloc par les mots qui conviennent de la liste suivante : **d'un système - relations - décrit - blocs**

Le **diagramme de définition de bloc (bdd)** est un diagramme qui
la structure Il est composé de et de

2. Compléter le tableau par le symbole de chaque liaison :

Nom du liaison	Symbole
La relation d'agrégation	
La relation de composition	

J'applique mes connaissances :

Analyser le diagramme suivant et répondre aux questions

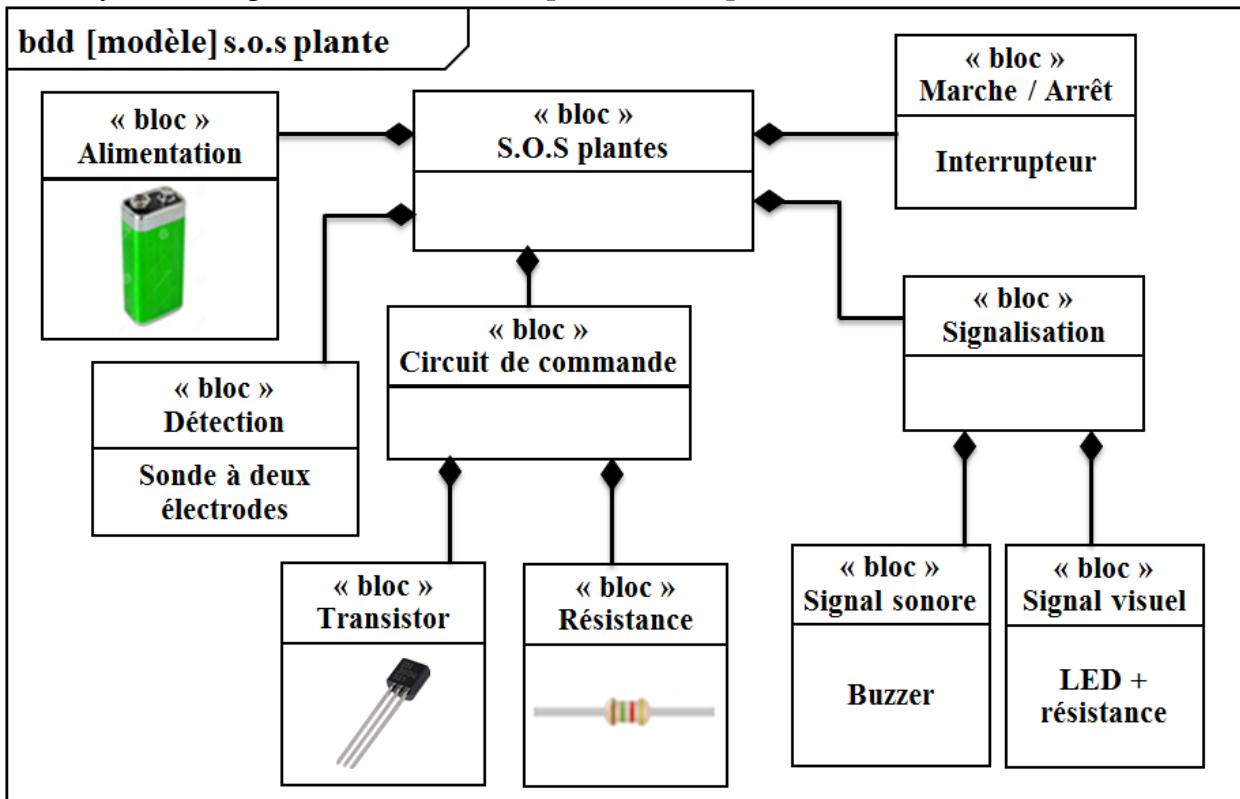

Questions

1. Donner le nom du diagramme ci-dessus ?
2. Quelle est la nature de la liaison entre les blocs « S.O.S plantes » et « alimentation » ?
3. Quels sont les blocs constituant le bloc « circuit de commande » ?

Réponses :

.....

.....

.....

.....

.....

VI. Les mots clés de la leçon :

.....

.....

.....

.....

.....

.....

.....

.....

.....

.....

VII. Carte conceptuelle :

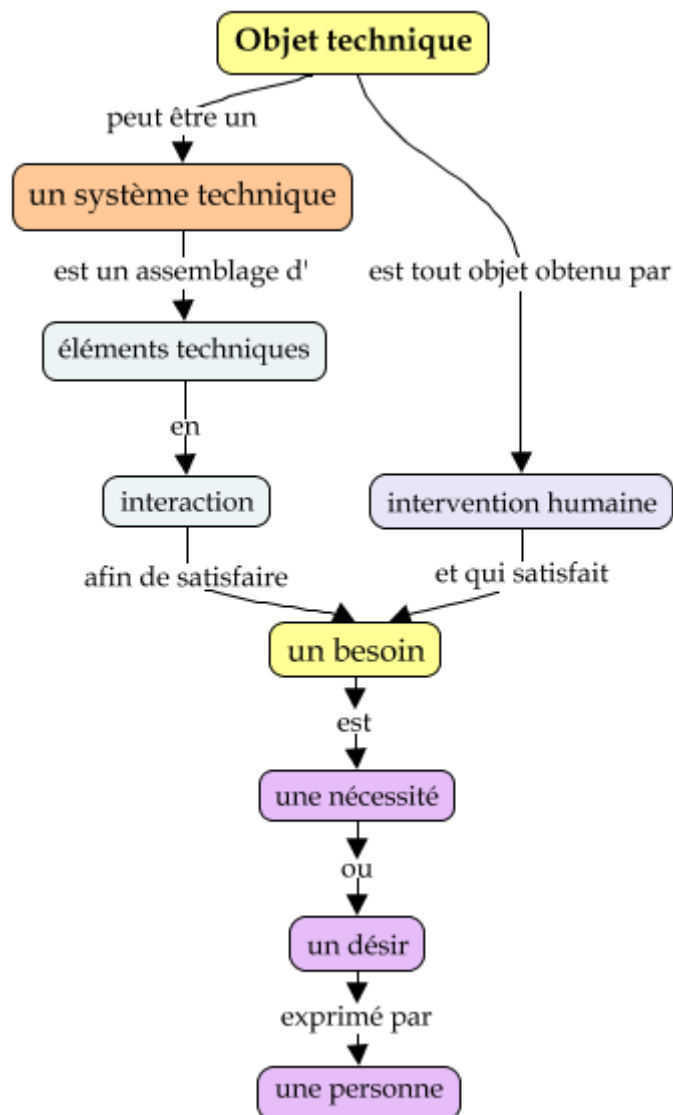

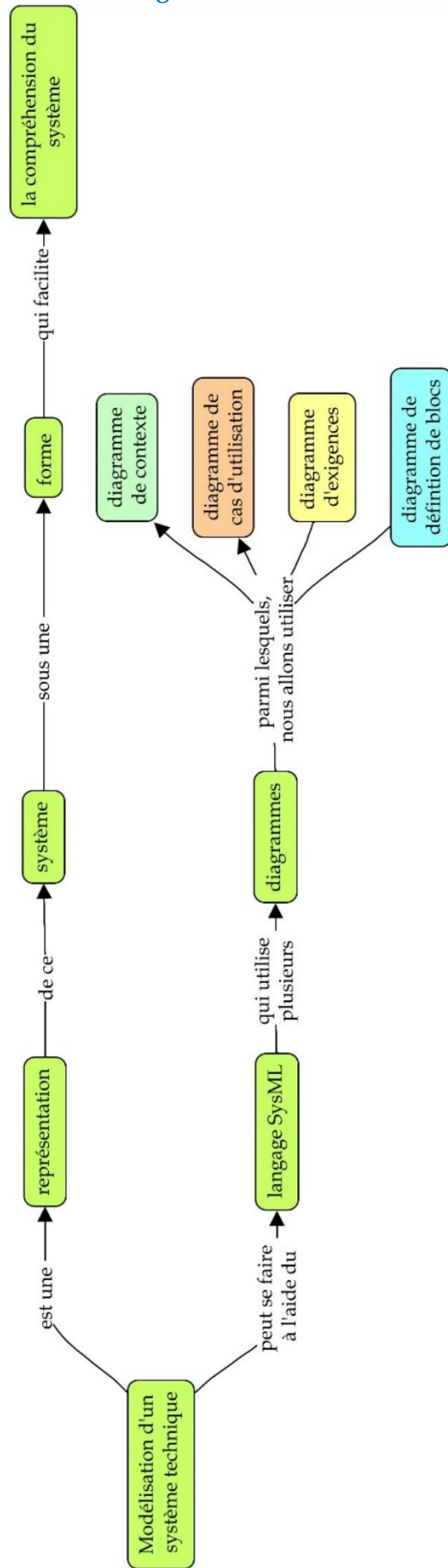

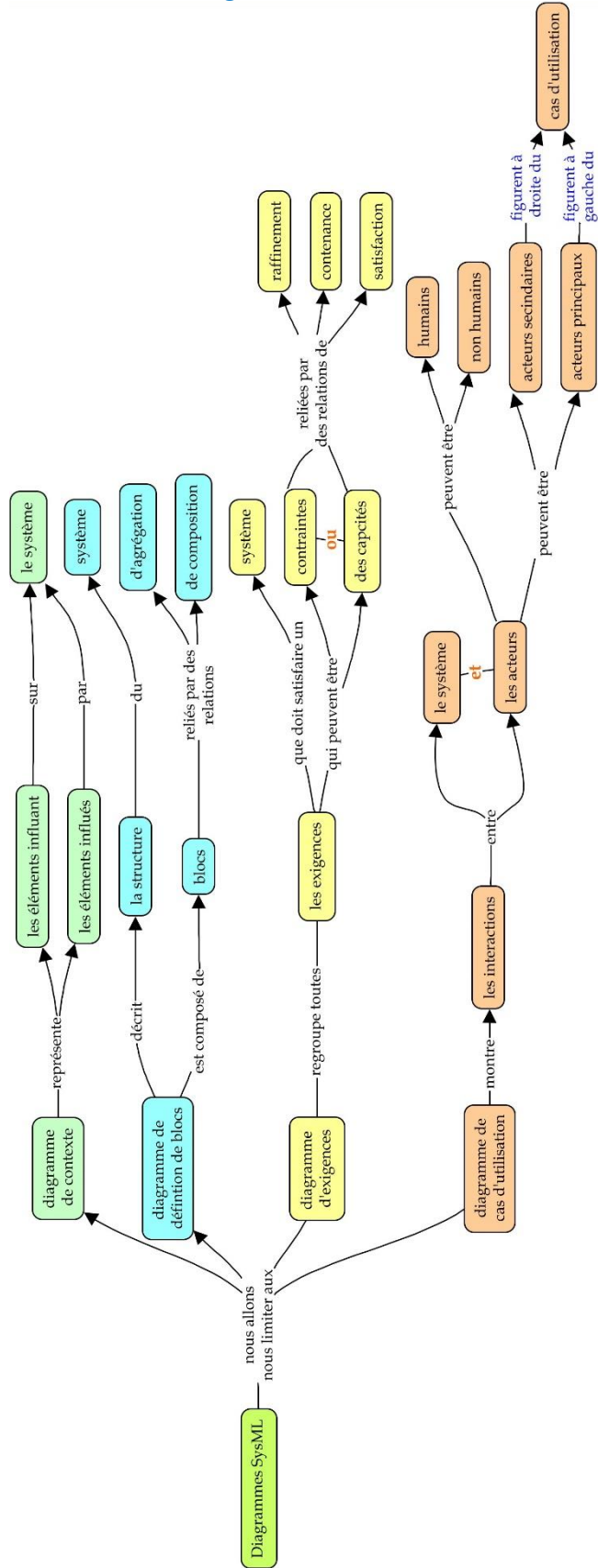

VIII. Ressources numériques :

- *
- *

La fonction technique d'alimentation

A la fin de cette leçon, je dois être capable de :

1. Définir le schéma électronique
2. Lire un schéma électronique
3. Définir la fonction d'alimentation ;
4. Découvrir par l'expérimentation ou la simulation la fonction d'alimentation ;
5. Identifier, sur un schéma, les éléments utilisés pour réaliser la fonction d'alimentation à partir de leurs symboles normalisés.

J'évalue mes connaissances antérieures :

Soit le diagramme du testeur de continuité suivant :

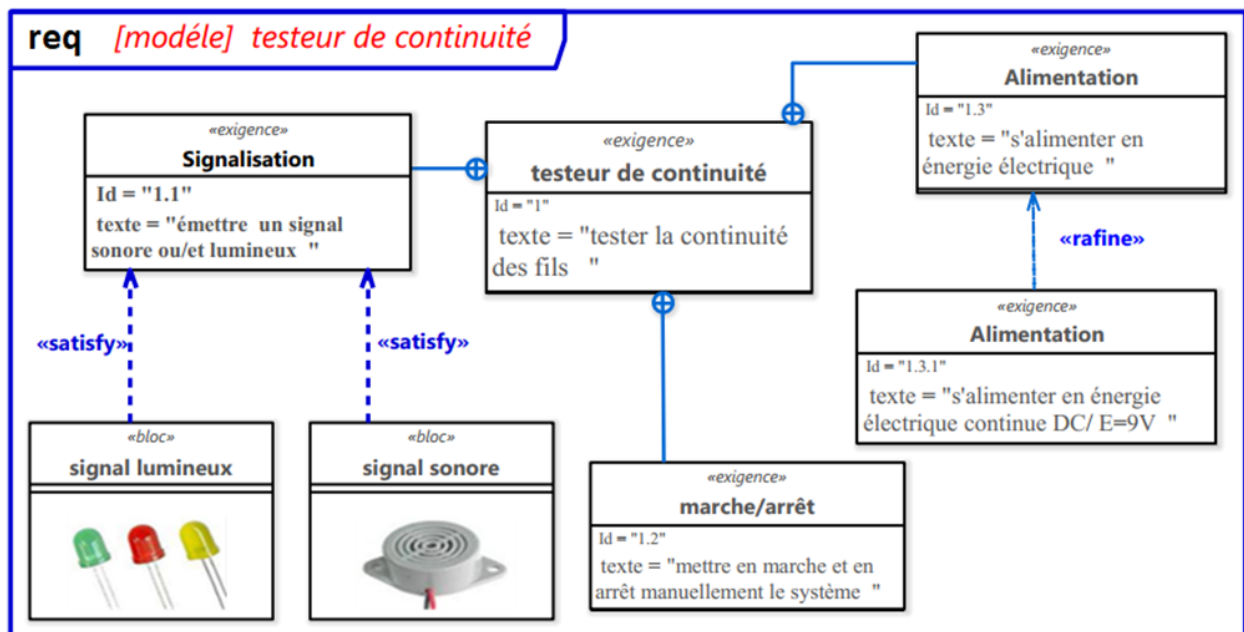

1. Quel est le nom de ce diagramme ?
.....
2. Quel est le nom de l'exigence identifié par "1.2" ?
.....
3. Quel est le type de relation entre l'exigence "1.1" et l'exigence "testeur de continuité" ?
.....
4. Quel est le type de relation entre l'exigence "1.3.1" et l'exigence "1.3" ?
.....

Situation de départ :

Pour ne pas oublier l'arrosage de ses plantes, Ahmed a implanté un S.O.S plantes dans le sol d'un vase.

S.O.S plantes est un système qui permet d'envoyer un signal sonore et/ou lumineux lorsque le sol est sec. Ce système technique nécessite une source d'énergie électrique.

Comment peut-on alimenter ce système en énergie électrique ?

Analyse de la situation :

I. Modélisation du système SOS plantes :

1. Diagramme de contexte du SOS plantes :

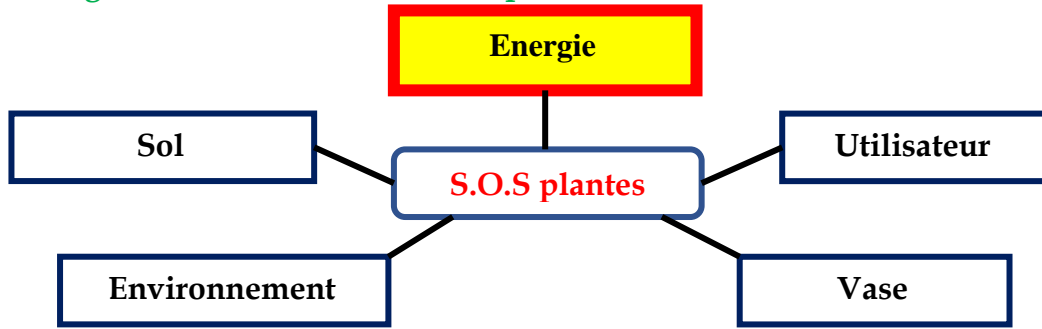

D'après le diagramme de contexte du SOS plantes, qui influe sur ce système.

2. Diagramme d'exigence de S.O.S plantes :

Lors de la réalisation d'un S.O.S plantes il faut respecter certaines exigences, qui sont mentionnées sur le diagramme d'exigences suivant :

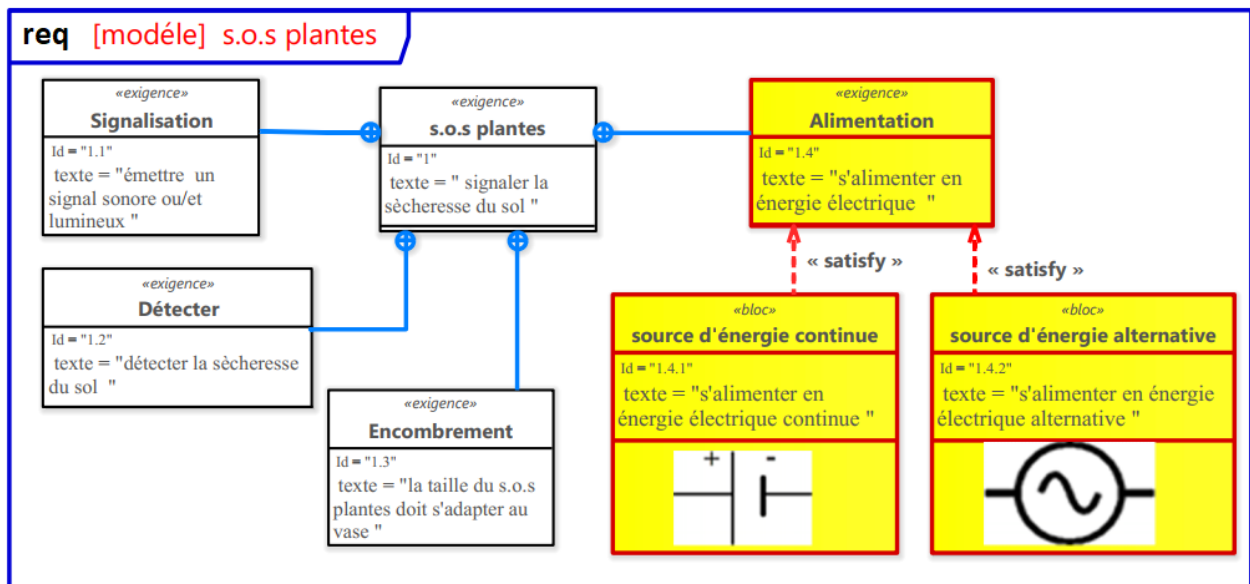

D'après le diagramme d'exigence ci-dessus

Donner le nom de l'exigence dont l'identifiant est « Id=1.4 » et son texte descriptif ?

↪

.....

Comment pouvons-nous satisfaire l'exigence dont l'identifiant est « Id=1.4 » ?

↪

.....

3. Schéma électronique de S.O.S plantes :

a. Définition :

Je retiens :

.....

.....

.....

b. Schéma électronique de S.O.S plantes :

Afin de faciliter la compréhension du principe du fonctionnement du SOS plantes, on fait appel à son schéma électronique représenté comme suit :

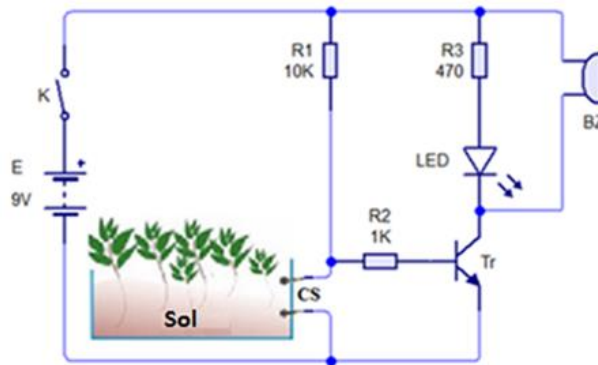

D'après la simulation du fonctionnement du schéma électronique et le diagramme d'exigences de SOS plantes, déterminer la solution utilisée pour alimenter le système en énergie électrique.

4. Conclusion :

D'après le schéma électronique et le diagramme d'exigences

.....

.....

.....

.....

5. Autres exemples :

	
<p>Une unité centrale d'un ordinateur est un système technique alimenté par une énergie électrique alternative issue de la prise du courant.</p> <p>La prise du courant apporte l'énergie électrique nécessaire pour le fonctionnement de l'ordinateur. On dit que la prise du courant assure la fonction d'alimentation de l'ordinateur en énergie électrique.</p>	<p>Le téléphone portable est un système technique alimenté par une énergie électrique continue stockée dans une batterie.</p> <p>La batterie apporte l'énergie électrique nécessaire pour le fonctionnement du téléphone portable. On dit que la batterie assure la fonction d'alimentation du téléphone en énergie électrique.</p>

II. La fonction technique d'alimentation :

1. Définition :





Je retiens :

.....

.....

.....

2. Composants qui assurent la fonction d'alimentation :

Type d'alimentation	Composant	Symbole	Aspect commercial
.....	
		
		
.....	

III. Les mots clés de la leçon :

.....

.....

.....

IV. Carte conceptuelle :

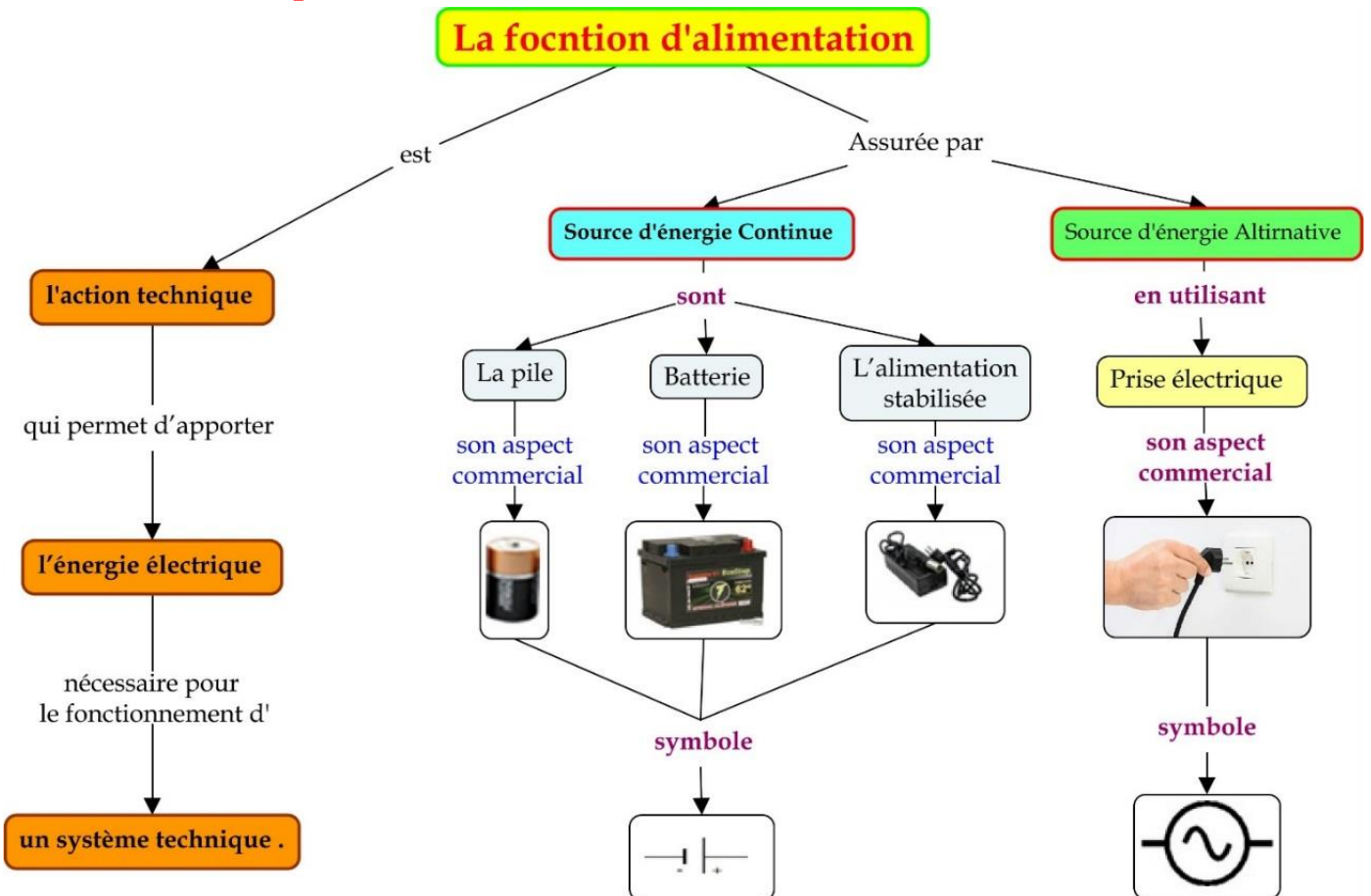

V. J'évalue mes connaissances :

Je restitue mes connaissances :

1- Compléter la définition de la fonction d'alimentation suivante :

L'alimentation en énergie électrique est une qui assure l'apport de électrique nécessaire pour le fonctionnement d'un système technique.

2- Quels sont les types d'alimentation en énergie électrique ?

J'applique mes connaissances :

I. Le schéma électronique ci-dessous représente le système technique d'arrosage automatique. Ce système permet d'arroser automatiquement les plantes lorsque le sol est sec.

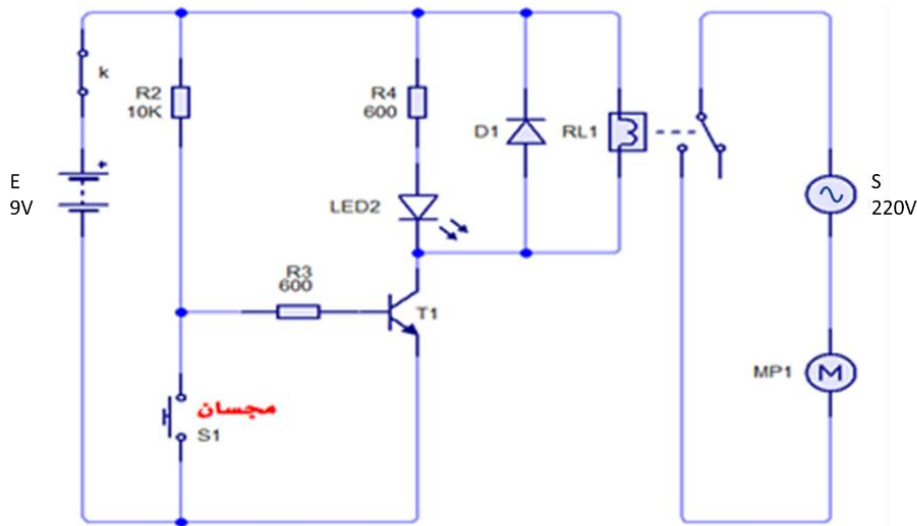

1- Quelle est la fonction technique assurée par les éléments E et S ? nommez ces deux éléments.

2- Quel est le type de l'énergie électrique générée par l'élément B (énergie électrique alternative ou énergie électrique continue) ?

3- Quel est le type de l'énergie électrique générée par l'élément S (énergie électrique alternative ou énergie électrique continue) ?

J'intègre mes connaissances :

- I. Soit le diagramme d'exigences du testeur de continuité ci-dessus. Quelles solutions proposes-tu pour satisfaire l'exigence « alimentation » ? Justifie ta réponse.
- II. Soit l'extrait du diagramme d'exigences du robinet automatique suivant :

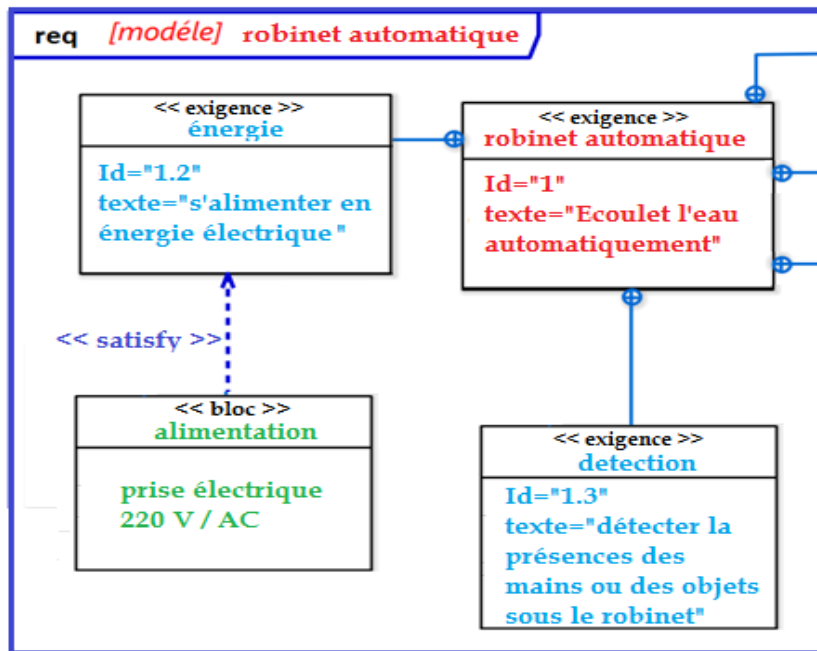

1. Quelle est la solution utilisée pour satisfaire la fonction d'alimentation ?

2. De quel type d'alimentation s'agit-il ?

3. Donner son symbole

4. Peut-on utiliser une pile de 9V à pour remplacer cette solution ? Justifie ta réponse.

VI. Portfolio

Rechercher des photos de système techniques alimentés en énergie électrique puis les coller et expliquer, sous chaque photo, la solution adoptée pour assurer la fonction d'alimentation.

VII. Ressources numériques :

- * <https://youtu.be/eE-04Yc-bCg>



La fonction technique de signalisation

A la fin de cette leçon, je dois être capable de :

1. Définir la fonction de signalisation ;
2. Définir la signalisation sonore et visuelle ;
3. Découvrir par l'expérimentation ou la simulation la fonction de signalisation ;
4. Identifier, sur un schéma, les composants utilisés pour réaliser la fonction de signalisation à partir de leurs symboles normalisés ;
5. Identifier les composants utilisés pour réaliser la fonction de signalisation à partir de leurs aspects commerciaux.
6. Se baser sur la simulation et des documents préétablis et préparés par l'enseignant pour choisir les caractéristiques techniques d'un ou de plusieurs composants d'un montage.

J'évalue mes connaissances antérieures :

Soit le schéma électronique suivant :

1- Nommer l'élément E ?

2- Quel est le type de l'énergie électrique générée par l'élément E (énergie électrique alternative ou énergie électrique continue) ?

3- Quelle est la fonction technique assurée par l'élément E ? Justifier la réponse.

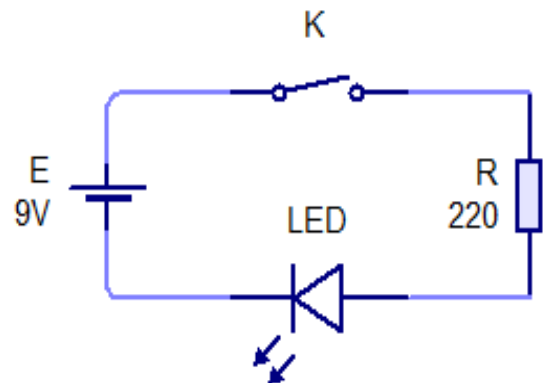

Situation de départ :

Ahmed a implanté un SOS plantes dans le sol d'un vase. SOS plantes est un système qui permet d'envoyer un **signal sonore et/ou lumineux** (d'alerter) lorsque le sol est sec.

Quels sont les composants utilisés pour permettre au SOS plantes d'émettre un signal sonore et lumineux ? et quelle est la fonction technique assurée par ces composants ?

Analyse de la situation :

I. Modélisation du système SOS plantes

1. Diagramme d'exigence du SOS plantes :

Lors de la réalisation d'un S.O.S plantes il faut respecter certaines exigences mentionnées sur le diagramme d'exigences suivant :

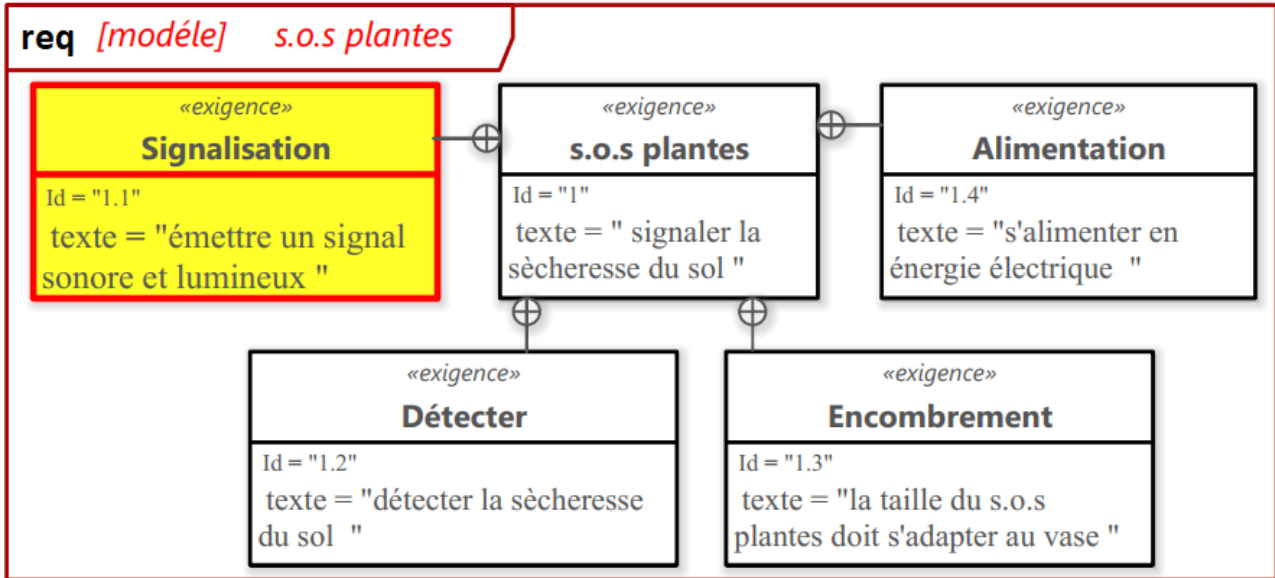

D'après le diagramme d'exigence ci-dessus, donner le nom et le texte descriptif de l'exigence dont l'identifiant est « Id=1.1 »?

↪

.....

.....

.....

II. Schéma électronique du SOS plantes :

1. Le schéma électronique du SOS Plantes

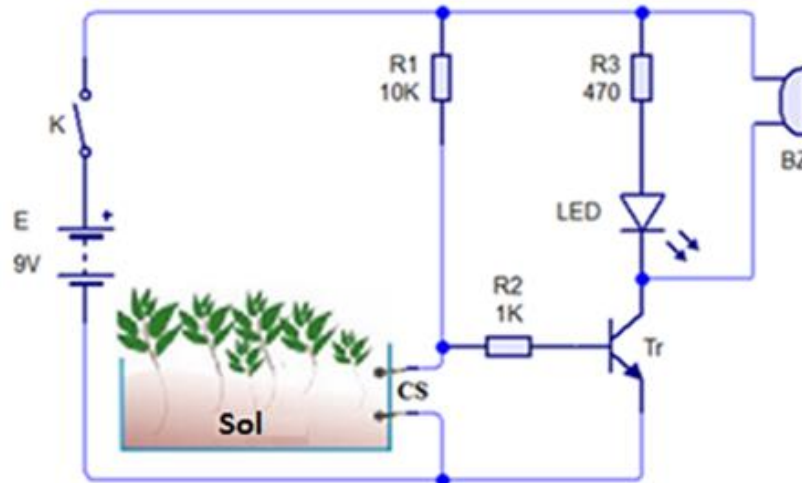

↪ D'après la simulation du fonctionnement du SOS plantes, quel est le rôle de l'élément LED et de l'élément Bz?

↪ D'après le diagramme d'exigences suivant du SOS plantes, peut-on déduire la solution satisfaisant l'exigence « signalisation » ?

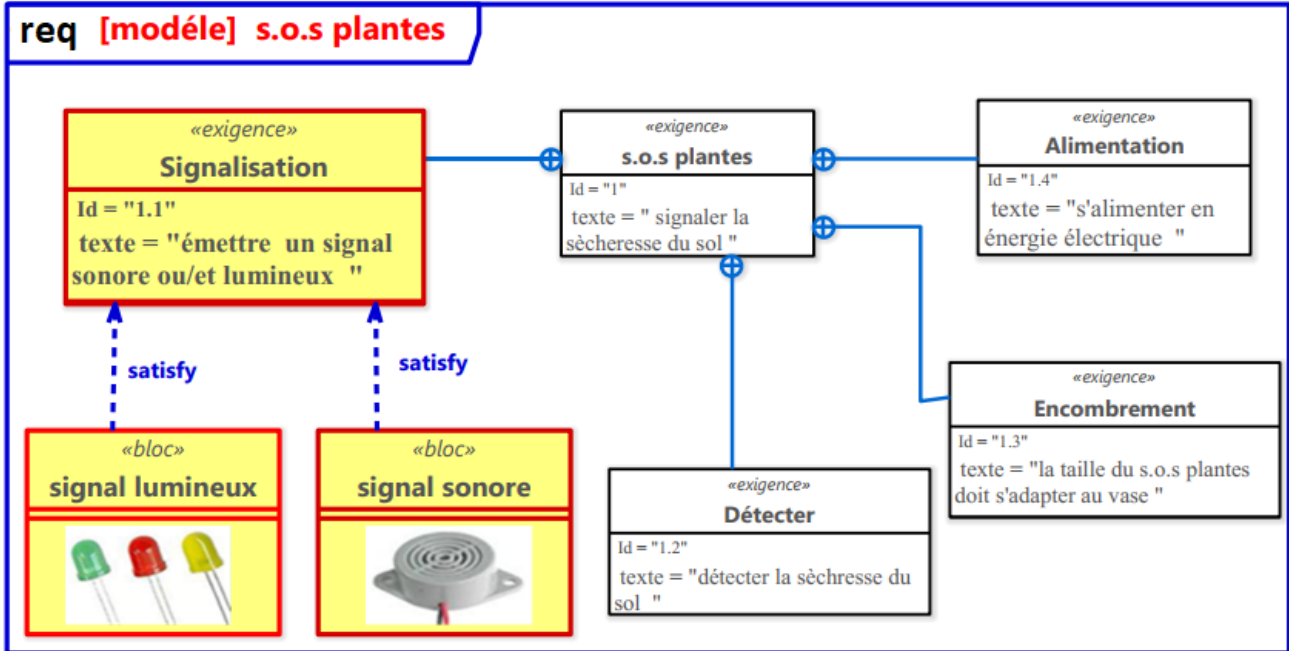

2. Principe de fonctionnement

	Sonde CS	Diode électroluminescente LED	Buzzer BZ

3. Conclusion :



.....

.....

.....

.....

4. Autres exemples :

Le système	Cloche de l'établissement 	Feux de circulation 
Type de signal	Signal sonore	Signal lumineux
L'information communiquée	La cloche de l'établissement est un système technique qui permet de communiquer aux élèves des informations à propos du début et de la fin des séances des cours. On dit que la cloche de l'établissement assure la fonction de signalisation sonore.	Les feux de circulation est un système technique qui permet de communiquer une information d'arrêt et de passage des voitures et des piétons. On dit que les feux de circulation assurent la fonction de signalisation lumineuse

III. Fonction technique de signalisation :

1. Définition ;

Je retiens :

.....



.....

.....

2. Types de signalisation ;

-
-
-
-

3. Les composants utilisés pour réaliser la fonction de signalisation ;

Type de signalisation	Nom du composant	Symbole	Aspect commercial
			
			

Remarque :

Une diode électroluminescente, aussi appelée LED pour "Light-Emitting Diode", est un composant électronique qui a la particularité d'émettre une lumière lorsqu'il est parcouru par un courant électrique.

La LED possède 2 électrodes : l'Anode et la Cathode. Pour s'illuminer, le courant doit parcourir la LED de l'anode vers la cathode.

Il est important de retenir les noms et les formes des 2 pôles :

-
-

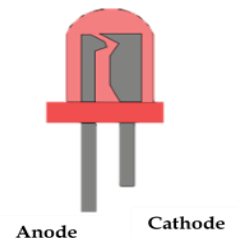

IV. Les mots clés de la leçon :

.....

.....

.....

V. Carte conceptuelle de la leçon :

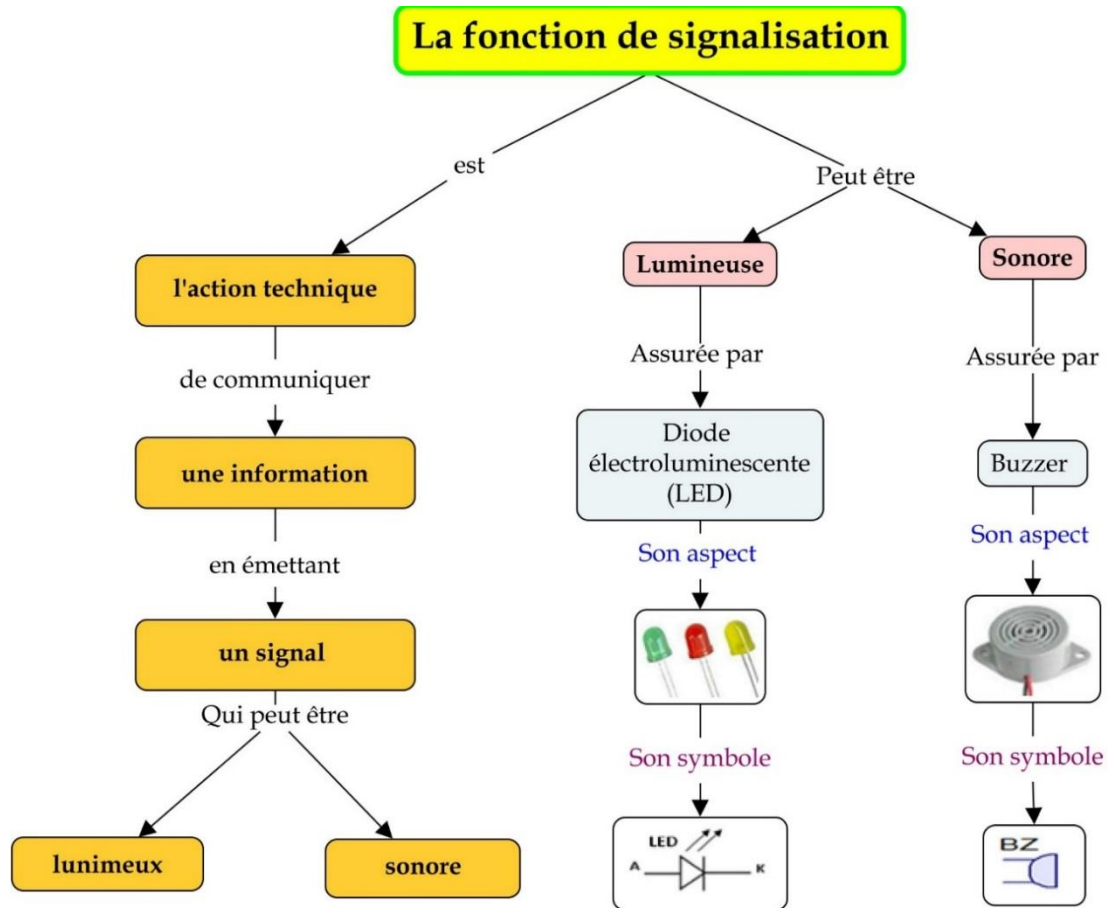

VI. J'évalue mes connaissances :

Je restitue mes connaissances :

1. Répondre par vrai ou faux :

	Vrai	Faux
La fonction de signalisation assure l'apport de l'énergie au système.		
La fonction de signalisation est une action qui assure la communication d'une information.		
La communication de l'information ne peut être que visuelle.		
La communication de l'information ne peut être que sonore.		
La communication de l'information peut être visuelle et sonore.		
Une LED assure la signalisation sonore.		
Une LED assure la signalisation visuelle.		
Un buzzer assure la signalisation sonore.		
Une LED permet au courant de passer dans les deux sens.		

2. Compléter la définition de la fonction de signalisation par les mots qui conviennent de la

liste suivante : **communique - sonore - visuel - information - l'action --signal**

La fonction de signalisation est technique à travers laquelle un **système** ou une partie d'un système une en **émettant un** **qui peut être** **ou**

J'applique mes connaissances :

Soit le schéma électronique du testeur de continuité suivant :

1. Est-ce que le système assure la fonction de signalisation ?
2. Si oui, déterminer le(s) type(s) de signalisation ?
3. Identifier les composants qui l'assurent ?

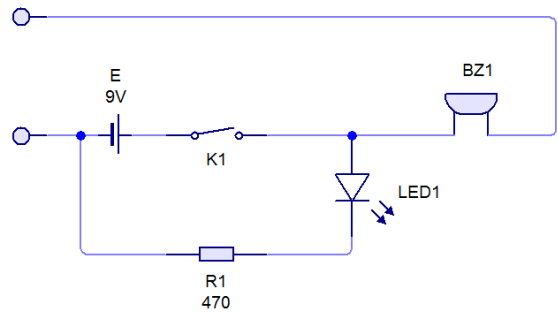

J'intègre mes connaissances :

Observer l'extrait du diagramme d'exigences du système de détecteur de gaz et répondre aux questions :

1. Quelle est l'exigence qui impose au système d'émettre un signal sonore et /ou lumineux ?
2. Donner la désignation et le symbole des composants satisfaisants cette exigence ?

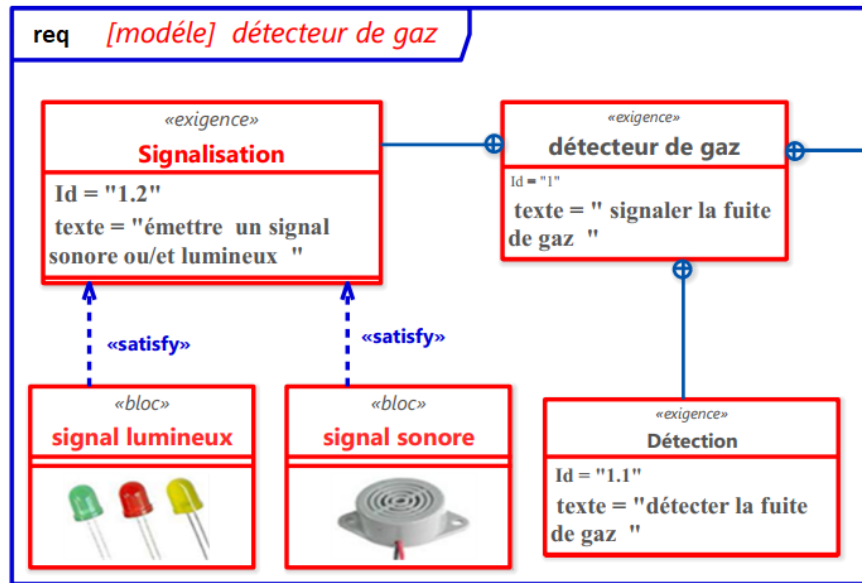

VII. Portfolio

Cherche des photos de système techniques assurant la fonction de signalisation, puis colle les et explique, sous chaque photo, l'information communiquée, le type de signalisation et le composant utilisé pour assurer cette fonction.

VIII. Ressources numériques :

* https://www.youtube.com/watch?v=bX7aE3RYtuELien_2



* https://www.youtube.com/watch?v=vSLv1s8j5pM&list=PLwedagVdY_CDezQnNC7HEGe7Hp73ks_1n



La fonction technique de commutation

A la fin de cette leçon, je dois être capable de :

1. Définir la fonction de commutation ;
2. Découvrir par l'expérimentation ou la simulation la fonction de commutation ;
3. Identifier, sur un schéma, les composants utilisés pour réaliser la fonction de commutation à partir de leurs symboles normalisés ;
4. Identifier les composants utilisés pour réaliser la fonction de commutation à partir de leurs aspects commerciaux.
5. Se baser sur la simulation et des documents préétablis et préparés par l'enseignant pour choisir les caractéristiques techniques d'un ou de plusieurs composants d'un montage.

J'évalue mes connaissances antérieures :

Soit le schéma électronique du **testeur de continuité** suivant :

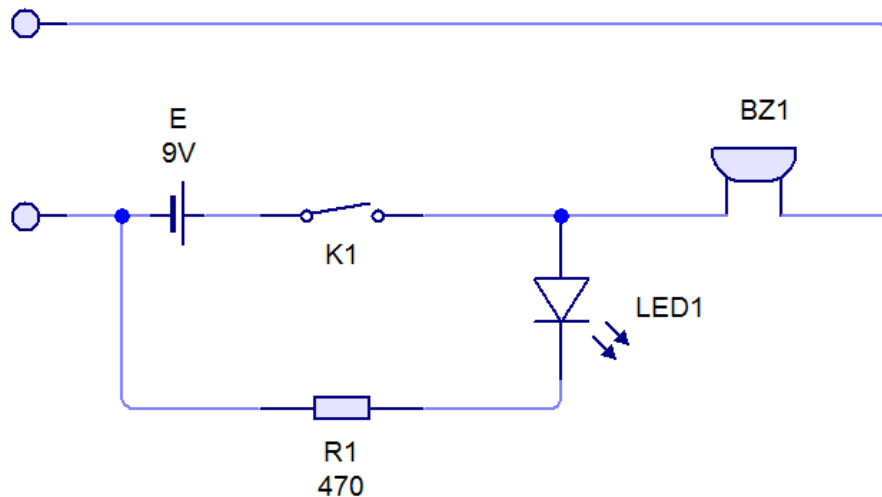

Faire correspondre le nom de chaque élément à sa désignation sur le schéma et à sa fonction technique :

Nom de composant	Désignation	Fonction technique
Pile	LED 1	Fonction de signalisation
Diode électroluminescente	BZ1	Fonction d'alimentation
Buzze	E	

Situation de départ :

Fatima a des plantes d'intérieur. Afin que ces plantes ne manquent jamais d'eau, et pour se libérer du contrôle permanent de l'humidité du sol de ses plantes ; Fatima utilise un système technique nommé « S.O.S plantes » qui permet de l'alerter par un signal sonore et lumineux si le sol est sec. Le système est fixé sur un support. Fatima désire avoir la possibilité de mettre en marche et arrêter le système quand elle le veut. **Quelle est la solution à adopter pour satisfaire ce besoin de Fatima ?**



Le diagramme d'exigences du S.O.S plantes :

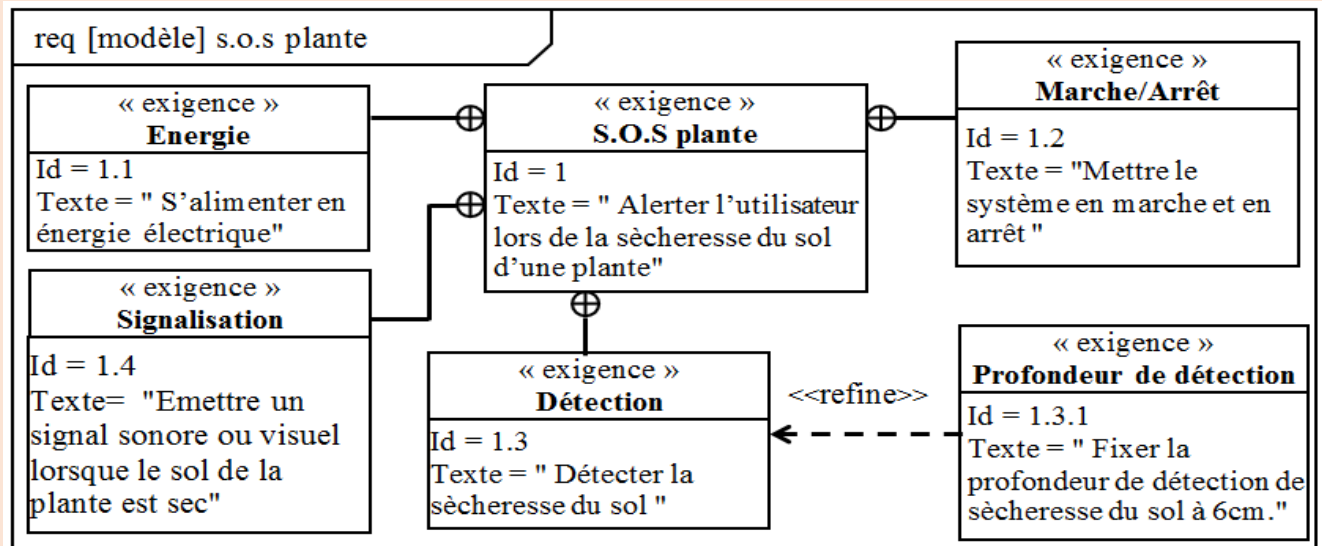

Analyse de la situation

Dans le diagramme d'exigences du S.O.S plante, on a l'exigence nommée « Marche- arrêt » [Id = 1.2]. **Quelles sont les solutions qu'on peut utiliser pour satisfaire cette exigence ?**

I. Schéma électronique du S.O.S plantes :

1. Schéma électronique du S.O.S plantes :

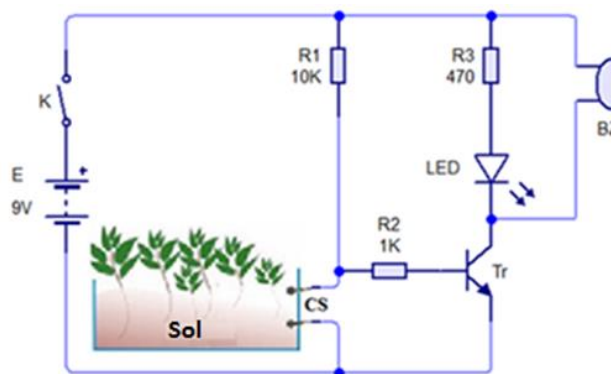

.....

.....

.....

.....

.....

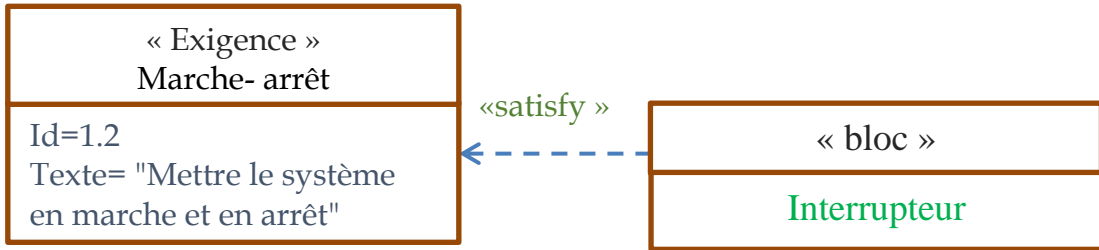

2. Principe de fonctionnement :

—

 —

	Sonde (CS)	Transistor (Tr)	Diode électroluminescente (LED)	Buzzer (BZ)

Conclusion :

-

-

3. Autre exemple :

Soit le montage suivant :

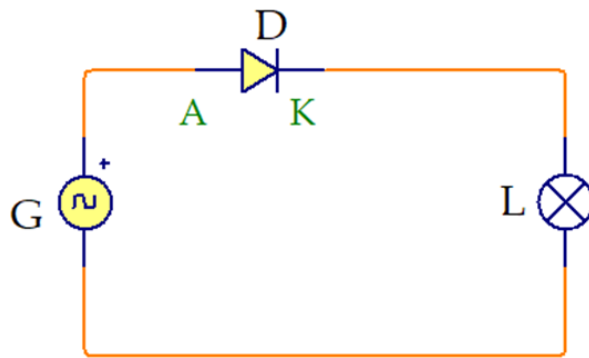

G est un générateur de courant alternatif sinusoïdal. D'après la simulation, on peut expliquer le principe de fonctionnement de ce montage comme suit :

Alternance	Sens du courant	Etat de la diode D	Etat de la lampe L

II. La fonction technique de commutation :

1. Définition

Je retiens :

.....





.....

.....

.....

2. Certains composants de commutation :

Je retiens :

Le composant électronique	Aspect commercial	Symbole	La fonction technique
.....			
.....			
.....			
.....			
.....			

Note

Le transistor a trois bornes : la base B, le collecteur C et l'émetteur E. le transistor fonctionne en cas de commutation de tout ou ne fonctionne pas du tout :

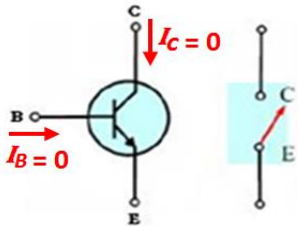
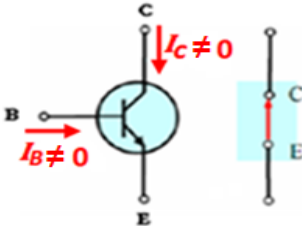
<ul style="list-style-type: none"> Cas d'arrêt: $I_B = 0$ ou $I_C = 0$ Le transistor n'est pas passant, on dit qu'il est bloqué 	<ul style="list-style-type: none"> Cas du fonctionnement: $I_B \neq 0$ ou $I_C \neq 0$ Le transistor est passant, on dit qu'il est Saturé.
	

III. Les mots clés de la leçon :

.....

.....

.....

IV. Carte conceptuelle de la leçon :

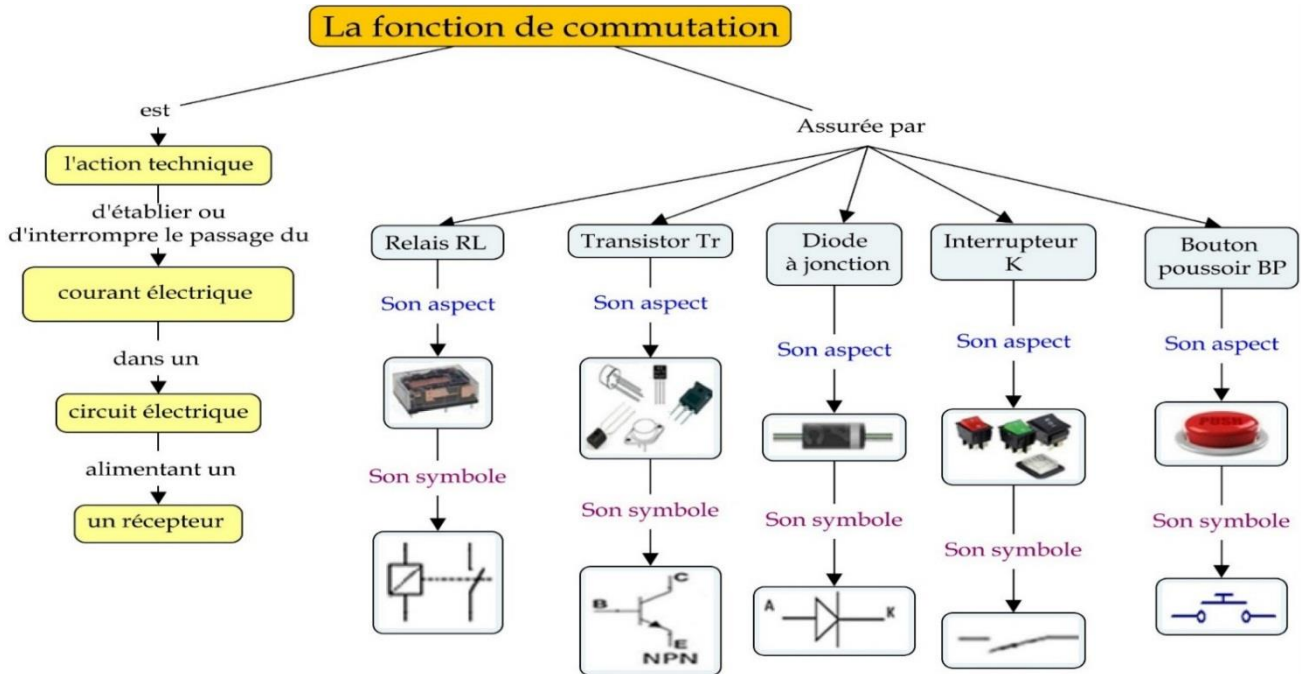

J'évalue mes connaissances :

Je restitue mes connaissances :

1- Répondre par vrai ou faux :

	Vrai	Faux
La fonction de commutation assure l'apport de l'énergie au système.		
La fonction de commutation est une action d'autoriser ou d'interdire le passage du courant électrique dans un circuit.		
La fonction de commutation ne peut être assurée que par le transistor		
L'interrupteur autoriser ou interdire le passage du courant électrique dans un circuit.		
Un relai assure la fonction de commutation.		
Une diode permet au courant de passer dans les deux sens.		

J'applique mes connaissances :

On considère le schéma électronique d'un interrupteur crépusculaire (détecteur d'obscurité) :

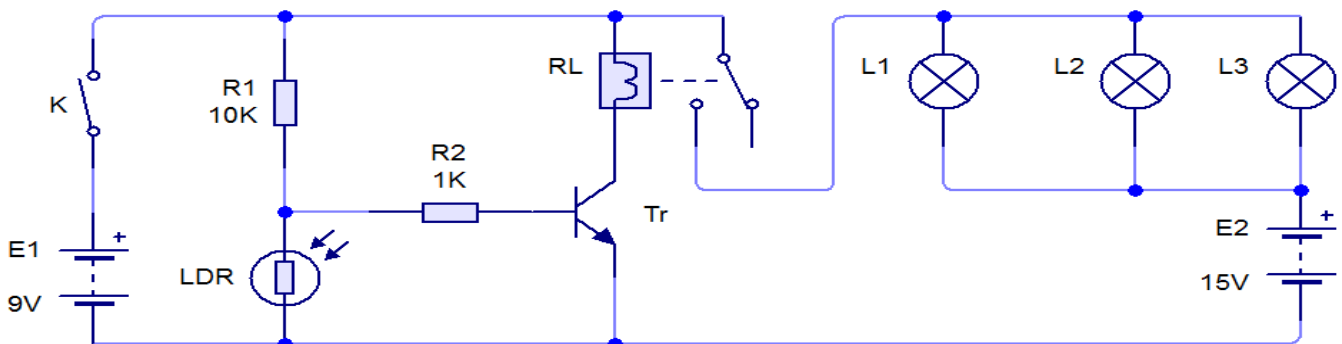

D'après la simulation du fonctionnement du schéma ci-dessus :

1. Quels sont les éléments qui assurent la fonction de commutation dans le circuit ?
2. Dessinez le symbole de chaque élément.

Réponse :

1.

2. Les éléments qui assurent la fonction de commutation sont :

L'élément			
Symbole			

J'intègre mes connaissances :

Observer ce diagramme d'exigences du système de testeur de continuité et répondre aux questions :

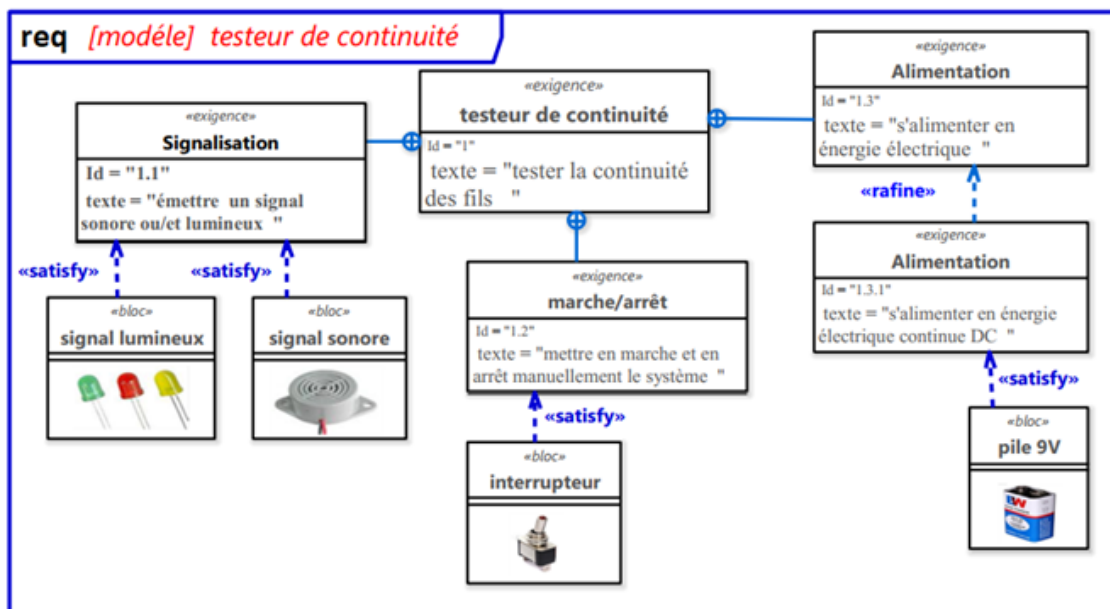

1- Quelle est l'exigence qui impose au système d'émettre un signal sonore et /ou lumineux ?

2- Donner la désignation et le symbole des composants satisfaisants cette exigence ?

3- Déduire la solution satisfaisant l'exigence « marche/arrêt » et donner leur symbole ?

4- Donner le nom et le texte descriptif de l'exigence dont l'identifiant est « Id=1.3 »?

5- Quel est le raffinement apporté à l'exigence « alimentation » ?

V. Portfolio

Cherche des photos de système techniques assurant la fonction de commutation, puis colle les et explique, sous chaque photo, le nom de système, et le composant utilisé pour assurer cette fonction.

VI. Ressources numériques :

- * <https://www.youtube.com/watch?v=ofDZCW8WpHk>



- * https://www.youtube.com/watch?v=o31X-p_PFNM



La fonction technique de détection

A la fin de cette leçon, je dois être capable de :

1. Définir la fonction de détection ;
2. Découvrir par l'expérimentation ou la simulation la fonction de détection ;
3. Identifier, sur un schéma, les composants utilisés pour réaliser la fonction de détection à partir de leurs symboles normalisés ;
4. Identifier les composants utilisés pour réaliser la fonction de détection à partir de leurs aspects commerciaux.
5. Se baser sur la simulation et des documents préétablis et préparés par l'enseignant pour choisir les caractéristiques techniques d'un ou de plusieurs composants d'un montage.

J'évalue mes connaissances antérieures :

1. Soit le diagramme du testeur de continuité suivant :

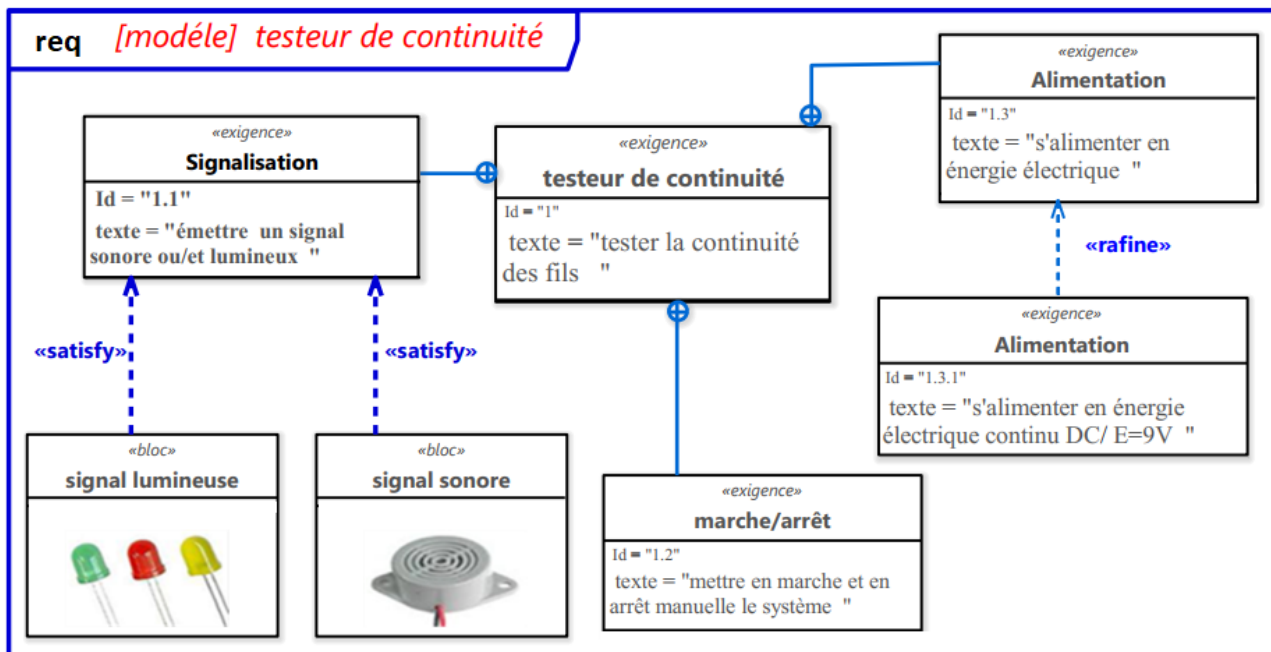

1.1. Quel est le nom de ce diagramme ?

.....

1.2. Quelles sont les composants qui assurent la fonction de signalisation ?

.....

2. Compléter le tableau suivant :

Fonction	Composant	Symbole
	Pile	
	LED	
	Interrupteur	

Situation de départ :

Fatima a des plantes d'intérieur. Afin que ces plantes ne manquent jamais d'eau, et pour se libérer du contrôle permanent de l'humidité du sol de ses plantes ; Fatima utilise un système technique nommé « S.O.S plantes » qui permet de l'alerter par un signal sonore et lumineux si le sol est sec. Le système est fixé sur un support. **Comment le système arrive-t-il à connaître l'état du sol des plantes ?**



Le diagramme d'exigences du S.O.S plantes :

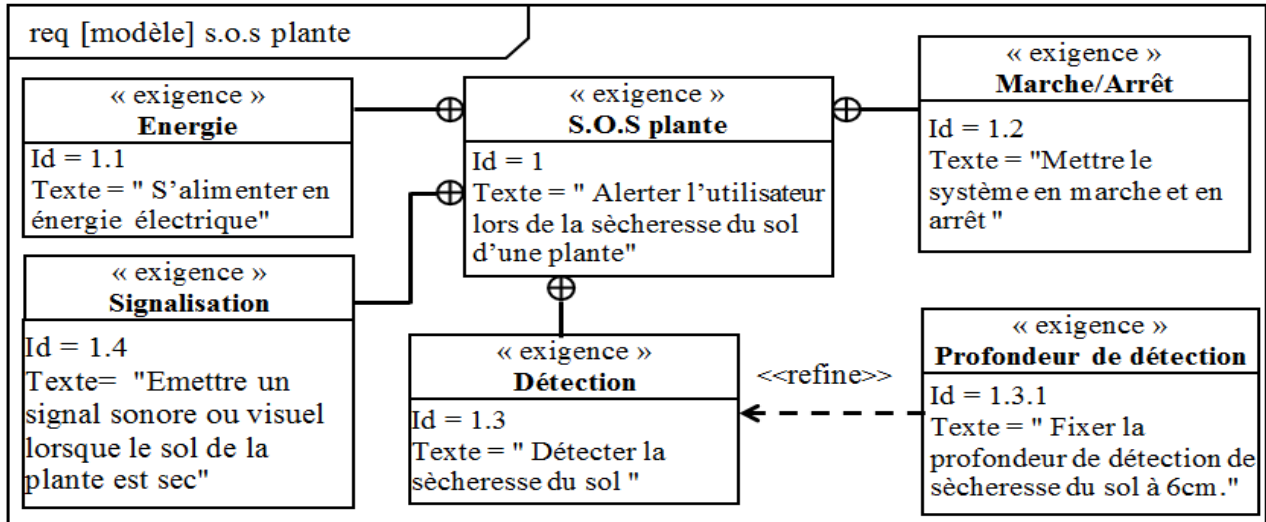

Analyse de la situation

Dans le diagramme d'exigences du S.O.S plante, on a l'exigence nommée « Détection » [Id = "1.3"]. **Quelles sont donc les différents types de solutions techniques qu'il est possible d'utiliser pour détecter la sécheresse du sol des plantes ?**

I. Schéma électronique du S.O.S plantes :

1. Schéma électronique du S.O.S plantes :

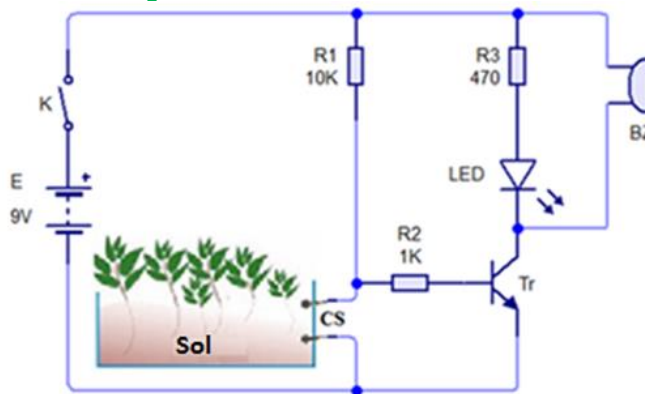

2. Principe de fonctionnement :

	Sonde (CS)	Diode électroluminescente (LED)	Buzzer (BZ)

Conclusion :

.....

.....

.....

3. Autres exemples :



Porte automatique

Système de commande de l'éclairage public

Lorsqu'une personne se présente devant la porte automatique, un capteur détecte la présence de cette personne, par conséquent, la porte s'ouvre et quand cette personne passe, la porte se ferme. La porte automatique est équipée d'un composant qui assure la fonction de détection. Ce composant capte la présence des personnes devant la porte

A la tombée de la nuit, les lampes de l'éclairage public s'allument, et quand vient le matin, ces lampes s'éteignent sans intervention humaine. Ce système d'éclairage est équipé d'un composant qui assure la fonction de détection. Ce composant capte la présence et l'absence de la lumière.

II. La fonction technique de détection :

1. Définition

Je retiens :

.....

.....

.....

.....

2. Certains composants utilisés pour la détection :

Je retiens :

Les composants qui assurent la fonction de détection s'appellent « capteurs ». Chaque grandeur physique a son capteur.

Le capteur	Les grandeurs physiques captées	Aspect commercial	Symbole	Certaines utilisations
.....			
.....			
.....			
.....			
.....			
.....			
.....			
.....			

III. Les mots clés de la leçon :

.....

.....

.....

.....

.....

.....

IV. Carte conceptuelle de la leçon :

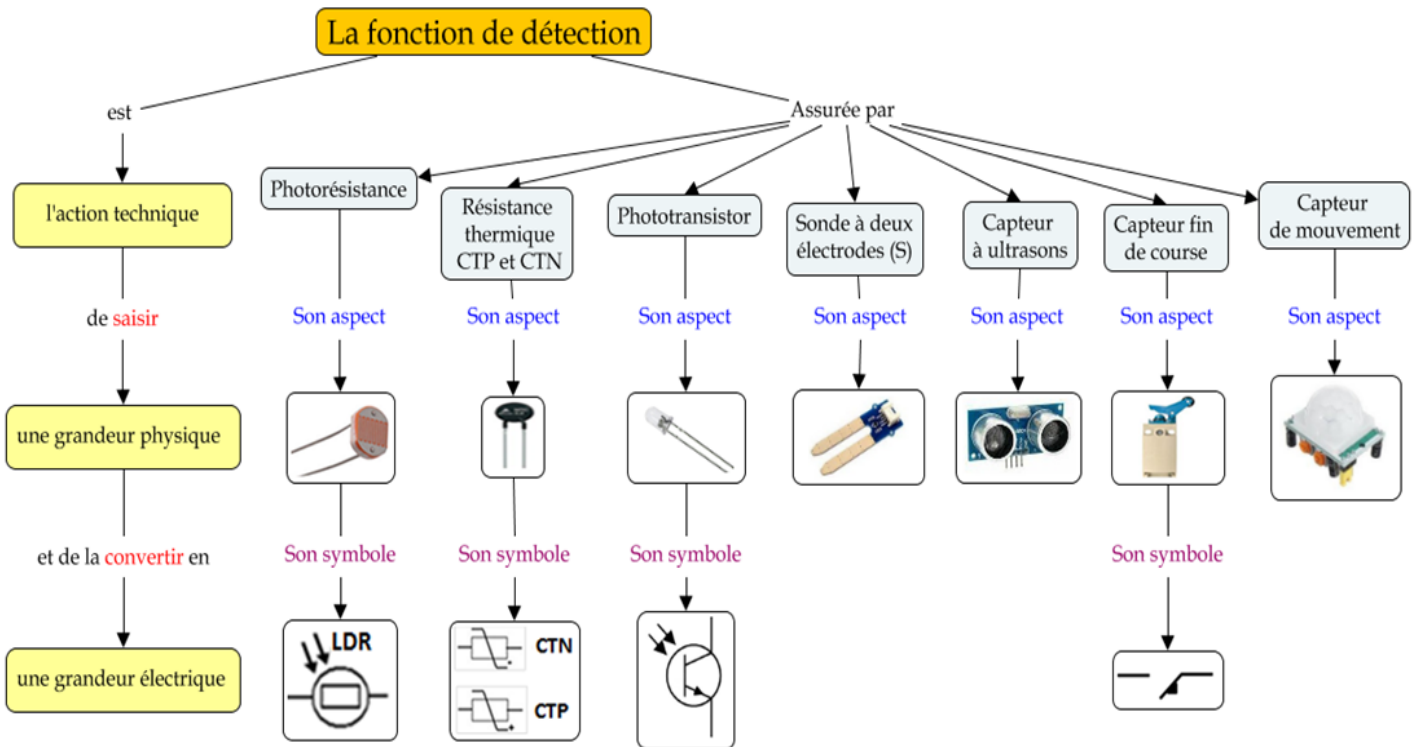

V. J'intègre mes connaissances :

Je restitue mes connaissances :

1. Compléter la définition de la fonction de détection suivante :

La fonction technique de détection : est une _____ qui a pour but de _____ une _____ liée à une grandeur _____ et de la _____ en une grandeur _____

2. Relier chaque grandeur physique avec son capteur

- | | |
|----------------------------|----------------------|
| Photorésistances ● | ● Rayons infrarouges |
| Résistances thermique ● | ● Lumière |
| Sondes à deux électrodes ● | ● Température |
| Phototransistor ● | ● Humidité |

J'applique mes connaissances :

Le schéma électronique suivant représente un système de pompage automatique :

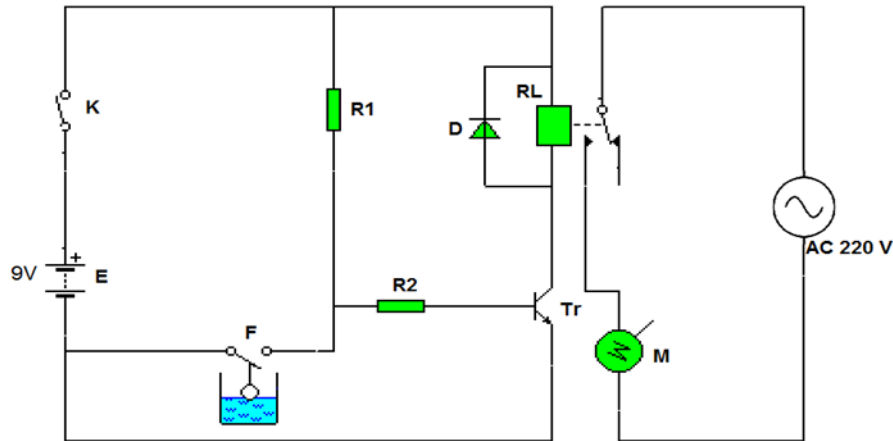

1. Citer et nommer le composant qui assure la fonction de détection dans ce système

2. Proposer un autre capteur pour détecter le niveau de l'eau dans le château

J'intègre mes connaissances :

Situation de départ :

La température élevée est l'un des problèmes auxquels sont confrontés les moteurs de voiture, ce qui pourrait les endommager. -Afin de faire face à ce problème, les constructeurs automobiles leurs moteurs d'un système qui alerte le conducteur de l'augmentation de la température de l'huile au fur et à mesure qu'elle augmente à partir de 90°. Le schéma électronique ci - contre est un schéma du détecteur de température des moteurs.

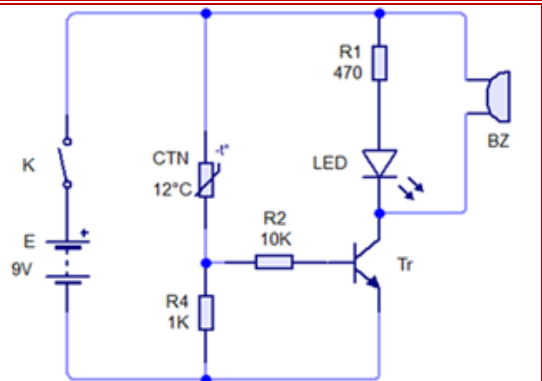

Remarque : CTN est une résistance thermique dont la valeur diminue progressivement avec l'augmentation de la température pour permettre au courant de circuler à 90°

1. Remplisse le tableau suivant à partir le schéma électronique ci-dessus :

Désignation	Nom du composant	La fonction technique
E
K
Tr
R2
CTN

R1		
LED		
BZ		

2. Compléter le tableau suivant résumant le principe de fonctionnement du système considéré (après fermeture de l'interrupteur K) :

L'état de la température d'huile	Etat CTN	Etat Tr	Etat LED	Etat BZ
Au-dessus de la valeur 90°				
Sous de la valeur 90°				

3. Mets une croix (x) dans la case convenable:

Les fonctions techniques	E	K	Tr	CTN	LED	BZ
L'alimentation						
La signalisation						
La commutation						
La détection						

VI. Portfolio

Rechercher des photos des systèmes techniques qui assurent la fonction de détection puis les coller et expliquer, sous chaque photo, le nom du capteur utilisé et sa grandeur physique.

VII. Ressources numériques :

- * <https://www.youtube.com/watch?v=jPau3agVIM>



- * <https://www.youtube.com/watch?v=HlqERj2Oa9g>









La fonction technique de temporisation

A la fin de cette leçon, je dois être capable de :

1. Définir la fonction de temporisation ;
2. Découvrir par l'expérimentation ou la simulation la fonction de temporisation ;
3. Identifier, sur un schéma, les composants utilisés pour réaliser la fonction de temporisation à partir de leurs symboles normalisés ;
4. Identifier les composants utilisés pour réaliser la fonction de temporisation à partir de leurs aspects commerciaux.
5. Se baser sur la simulation et des documents préétablis et préparés par l'enseignant pour choisir les caractéristiques techniques d'un ou de plusieurs composants d'un montage.

J'évalue mes connaissances antérieures :

Relier l'aspect commercial de chaque composant à la fonction technique qu'il assure :

Aspect commercial	Fonction technique
	<ul style="list-style-type: none"> • • Fonction de Signalisation
	<ul style="list-style-type: none"> • •
	<ul style="list-style-type: none"> • • Fonction d'alimentation
	<ul style="list-style-type: none"> • •
	<ul style="list-style-type: none"> • • Fonction de Commutation
	<ul style="list-style-type: none"> • •
	<ul style="list-style-type: none"> • • Fonction de Détection

Situation de départ :

D’après l’extrait du diagramme d’exigences du lave-linge automatique ci-contre, on trouve que « choisir la durée de lavage » est une exigence imposée au système.

Quelles solutions pouvons-nous utiliser pour satisfaire cette exigence ?.

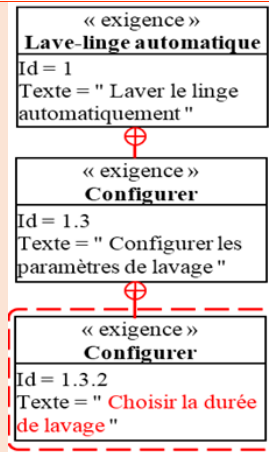

I. Schéma électronique de temporisateur :

1. Schéma électronique de temporisateur :

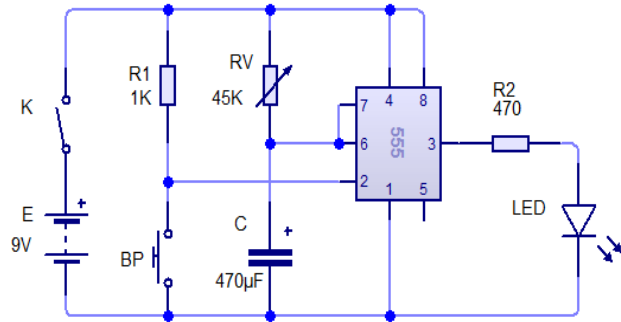

2. Principe de fonctionnement :

.....

.....

.....

.....

.....

.....

.....

.....

.....

.....

.....

.....

.....

.....

.....

.....

.....

.....

3. Conclusion :

.....

.....

.....

.....

.....

4. Autres systèmes :

Systeme technique	Action retardée
.....
.....
.....
.....

.....

II. La fonction technique de temporisation :

1. Définition

Je retiens :



.....

2. Types de temporisateur :

Je retiens :



Il existe deux types de temporisateur

-
-

3. Les Composants qui assurent la fonction de temporisation :

Je retiens :

Le composant électronique	Aspect commercial	Symbole	La fonction technique
.....		
.....		
.....		

III. Les caractéristiques techniques de certains composants :

1. Condensateur

.....

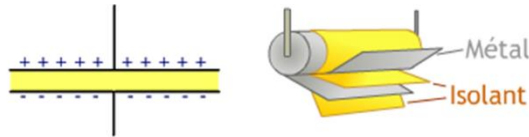

Exemples de condensateurs :



2. Le circuit intégré NE555 :

.....

.....

.....

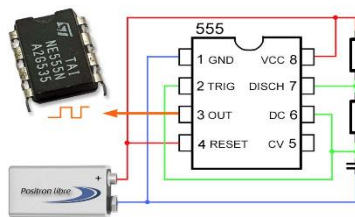

Figure : Le circuit intégré NE555 avec un schéma d'oscillateur à 2 résistances et un condensateur.

IV. Les mots clés de la leçon :

.....

.....

.....

V. Carte conceptuelle de la leçon :

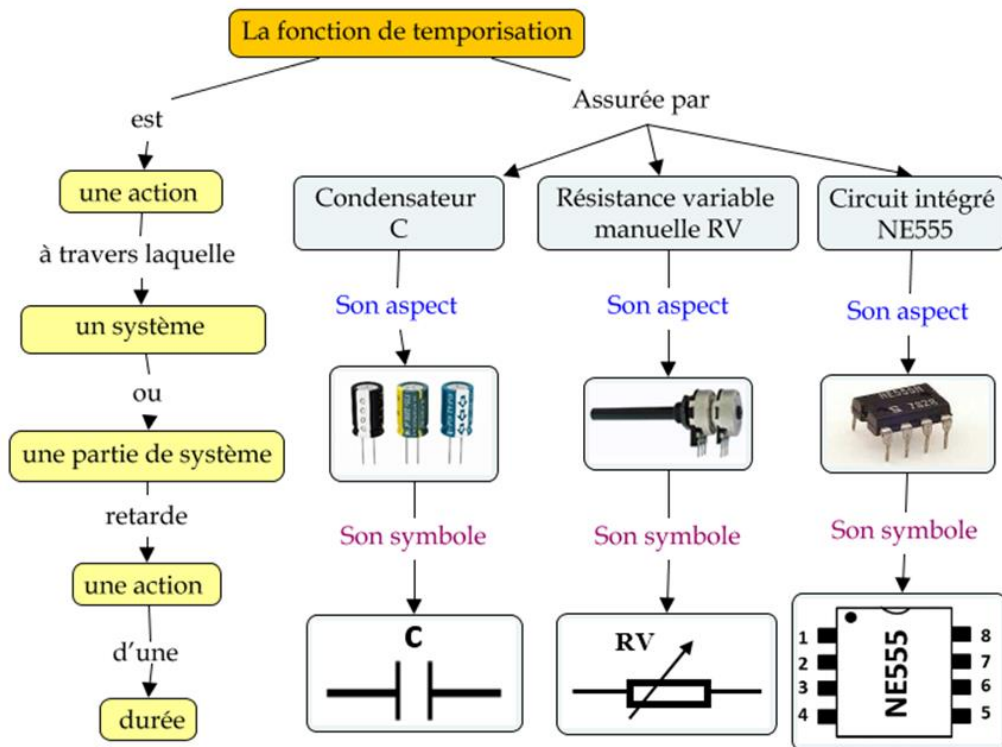



VI. J'évalue mes connaissances :

Je restitue mes connaissances :

1. Compléter la définition de la fonction de signalisation par les mots qui conviennent de la liste suivante : **action - retarde- temporisateur- un système**

La fonction de temporisation est une à travers laquelle ou une partie de système une action d'une durée bien définie. La partie qui assure la fonction de temporisation s'appelle.....

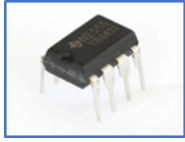
2. Compléter le tableau suivant :

Nom
Aspect commercial			
Symbole technique			

J'applique mes connaissances :

1. Déterminer pour chaque système m'action retardée :

Système	Action retardée
Télévision
Les feux de carrefour
Montre
Climatiseur
Machine à laver
Four électrique

J'intègre mes connaissances :

Le schéma électronique ci-dessous représente une minuterie d'escaliers.

Lorsque l'utilisateur pousse le bouton poussoir BP et le relâche, les lampes s'allument et après un certain moment, elles s'éteignent.

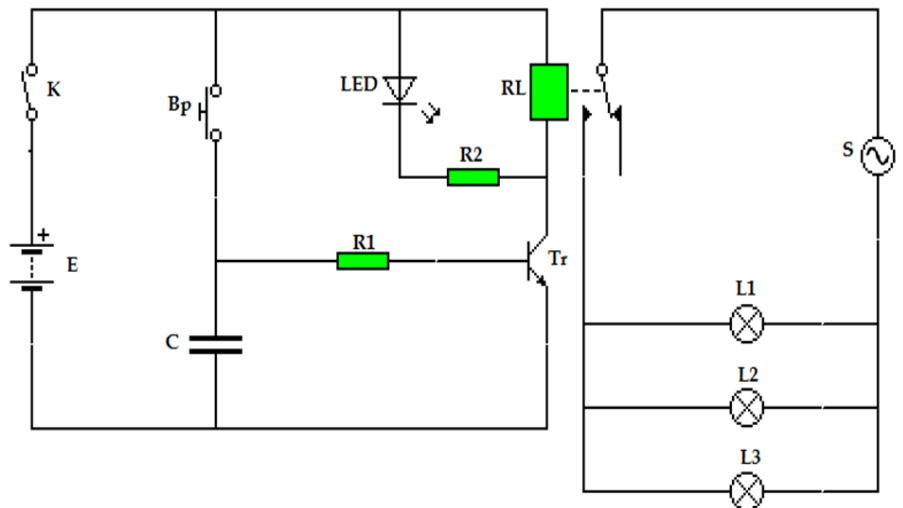

1. Compléter le tableau suivant à partir le schéma électronique ci-dessus :

Désignation	Nom du composant	La fonction technique
E
K
Bp
C
Tr
LED
RL
S

2. On ferme l'interrupteur K.

Expliquer le principe de fonctionnement du système (les états des différents composants) en fonction des actions suivantes de l'utilisateur :

Action de l'utilisateur	Etat de C	Etat de Tr	Etat de LED	Etat de RL	Etat des lampes
L'utilisateur appuie sur le bouton.
L'utilisateur continue à appuyer sur le bouton et ne le relâche pas.
L'utilisateur relâche le bouton poussoir.

VII. Portfolio

Cherche des photos de système techniques assurant la fonction de temporisation, puis colle les et explique, sous chaque photo, le type de temporisation et le composant utilisé pour assurer cette fonction.

VIII. Ressources numériques :

* <https://www.youtube.com/watch?v=Ir9tMnZp4Qs>



* <https://www.youtube.com/watch?v=ChQeD38f2x0>



La fonction technique de de transmission de mouvement

A la fin de cette leçon, je dois être capable de :

1. Définir la transmission de mouvement ;
2. Identifier les systèmes de transmission de mouvement (les poulies-courroies, les roues de friction, engrenage, chaine et pignon) ;
3. Déterminer les avantages et les inconvénients de chaque système (encombrement, vitesse de rotation, glissement, bruit) ;
4. Choisir un système adéquat pour transmettre un mouvement en justifiant le choix.

Situation de départ :

La bicyclette est un système mécanique qui permet de se déplacer sur la route. En pédalant ; le cycliste fait tourner la roue arrière ce qui permet à la bicyclette de se déplacer.

Extrait du diagramme d'exigences de la bicyclette :

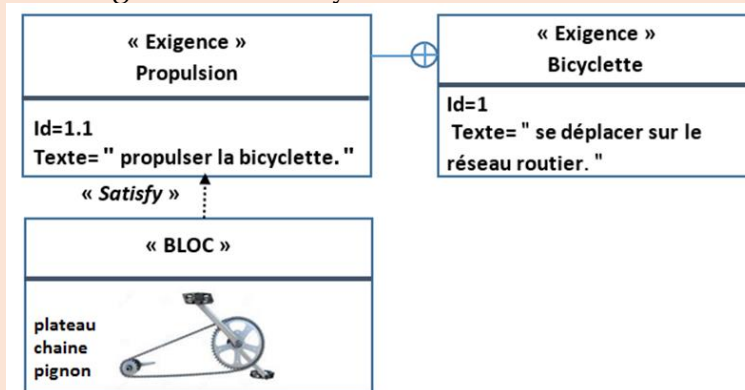

Quelle est la solution technologique (pièces) utilisée pour permettre au cycliste de propulser la bicyclette en pédalant ?

Analyse de la situation :

.....

.....

.....

.....

.....

.....

.....

.....



I. La fonction technique de transmission :

1. Définition :

Je retiens :

.....

.....

.....

2. Systèmes de transmission de mouvement :

Je retiens :

.....

.....

.....

.....

.....



.....

.....

.....

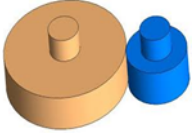
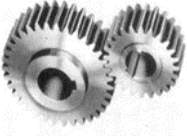
Le tableau suivant présente les avantages, les inconvénients et un exemple d'utilisation de chacun de ces systèmes :

Désignation	Sens de rotation	Les avantages	Les inconvénients	Exemple d'utilisation
	<ul style="list-style-type: none"> • Ce système est relativement silencieux. • Une transmission est simple à réaliser. • Son cout est faible par rapport aux autres systèmes. • Petit encombrement. (Poids et volume) 	<ul style="list-style-type: none"> • La transmission se fait avec glissement • Le montage des roues de friction nécessite une grande précision. • La présence de saleté ou d'usure dégrade le frottement entre les roues et perturbe le système.
	<ul style="list-style-type: none"> • Absence de glissement grâce à la denture des roues. • Ce système peut être de très petite taille ce qui permet de transmettre des mouvements dans de petits espaces. • Il s'agit d'un système performant, car les vitesses de rotation peuvent être très élevées. 	<ul style="list-style-type: none"> • Ce système génère beaucoup de bruit et de vibration. • Son utilisation implique un besoin permanent de lubrification. • Les coûts de fabrication sont élevés, car il faut être précis dans la confection des dents. • Ce mécanisme ne supporte aucune impureté.

Désignation	Sens de rotation	Les avantages	Les inconvénients	Exemple d'utilisation
	<p>.....</p> <p>.....</p> <p>.....</p>	<ul style="list-style-type: none"> • La transmission se fait sans glissement • Une transmission s'adapte aussi aux grandes distances entre les deux pignons • La durée de vie est longue • Adaptée aux grandes puissances 	<ul style="list-style-type: none"> • Présence de bruit et de vibration. • Besoin de lubrification afin d'éviter l'usure prématurée de la chaîne. • La tension de la chaîne doit être périodiquement ajustée. • Vitesse de rotation limitée, • Les coûts d'installation sont généralement élevés. 	<p>.....</p> <p>.....</p> <p>.....</p> <p>.....</p> <p>.....</p>
	<p>.....</p> <p>.....</p> <p>.....</p> <p>.....</p> <p>.....</p> <p>.....</p>	<ul style="list-style-type: none"> • Le système est silencieux. • Les poulies et courroie ne requièrent pas de lubrification. • Transmettre des mouvements très rapides. • Une courroie peu rigide, utilisée en torsion, permet de relier des poulies qui n'ont pas des axes de rotation parallèles. • Contrairement au système de chaîne et roues dentées, l'élasticité de la courroie rend fluide le mouvement de rotation. 	<ul style="list-style-type: none"> • La courroie peut glisser des poulies ce qui diminue l'efficacité de la transmission du mouvement. • Le contact entre les poulies et la courroie doit être exempt de corps gras et d'impuretés. • La résistance de la courroie est limitée ; elle subit une usure normale. • Ce système nécessite une surveillance périodique afin d'éviter un bris éventuel de la courroie. 	<p>.....</p> <p>.....</p> <p>.....</p> <p>.....</p> <p>.....</p>

3. Rapport de transmission :

Je retiens :

.....

.....

.....

.....

.....

.....

.....

.....

.....

.....

.....

- Types de rapport de transmission

.....

.....

.....

II. Les mots clés de la leçon :

.....

.....

.....

.....

.....

.....

.....

III. Carte conceptuelle :

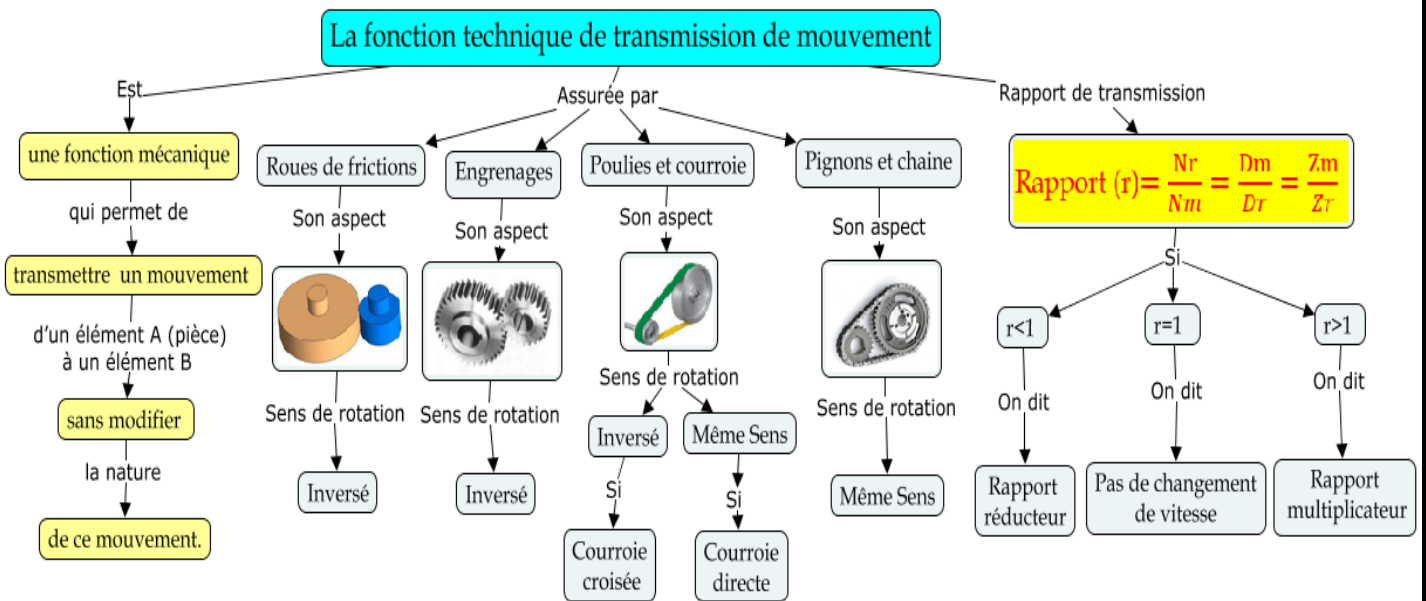

IV. J'évalue mes connaissances :

Je restitue mes connaissances :

1. Compléter la définition de la fonction de transmission de mouvement :

La fonction technique de transmission de mouvement est une fonction _____ qui permet de _____ un mouvement d'un élément A (pièce) à un élément B sans _____ la _____ de ce _____.

2. Répondre par vrai ou faux :

	Vrai	faux
Le système roues de friction est relativement silencieux.		
La durée de vie du système poulies courroie est longue		
Le système pignon et chaîne a besoin de la lubrification		
Il n'y a pas de glissement dans un engrenage		

3. Cocher les bonnes réponses :

	Pignon et chaîne	Roue de friction	Engrenage	Poulies courroie
Même sens				
Sens opposé				

J'intègre mes connaissances :

Exercice1

On considère le système de transmission de mouvement suivant :

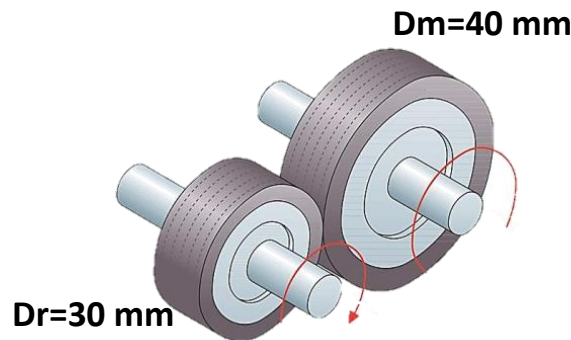

1. Donner le nom de ce système de transmission de mouvement
.....
2. Calculer le rapport de transmission de mouvement
.....
.....
3. Quel est le type de rapport de transmission ? justifier votre réponse.
.....
.....
4. Si la vitesse de rotation de la roue réceptrice $N_r = 200 \text{ tr/mn}$. Calculer la vitesse de rotation de la roue motrice N_m .
.....
.....
5. Indiquer par une flèche le sens de rotation de 2 sur le schéma ;

Exercice2 :

On considère le système de transmission de mouvement suivant :

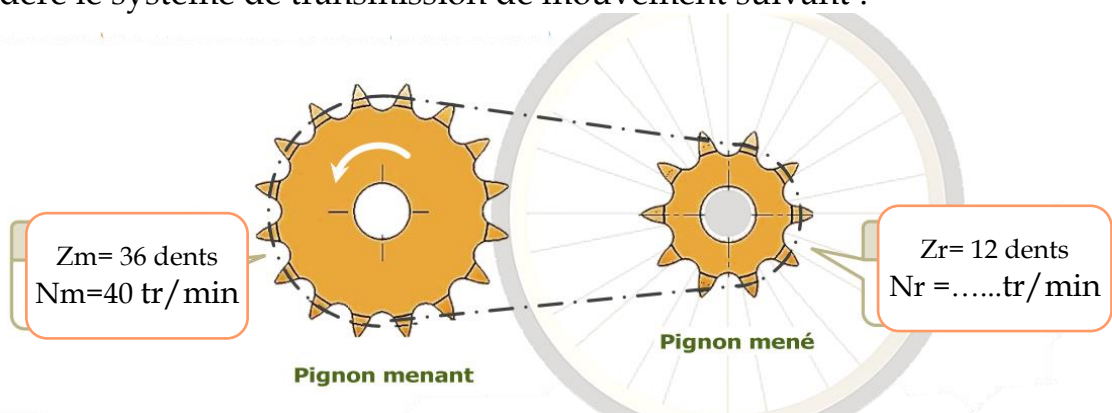

1. Donner le nom de ce système de transmission de mouvement
.....

2. Calculer le rapport de transmission de mouvement ?

3. Quel est le type du rapport de transmission ? justifier votre réponse.

4. Calculer la vitesse de rotation de la roue réceptrice Nr.

J'intègre mes connaissances :

Robot détecteur d'obstacle

C'est un robot qui se déplace dans une pièce et évite les obstacles lorsqu'il en rencontre. Les "yeux" du robot sont un capteur à ultrasons (par exemple HC-SR04). Ce capteur est connecté à une carte Arduino. Lorsque le capteur envoie l'information à l'Arduino qu'il y a un obstacle devant lui, l'Arduino doit envoyer une instruction aux moteurs qui contrôlent les roues pour éviter l'obstacle.

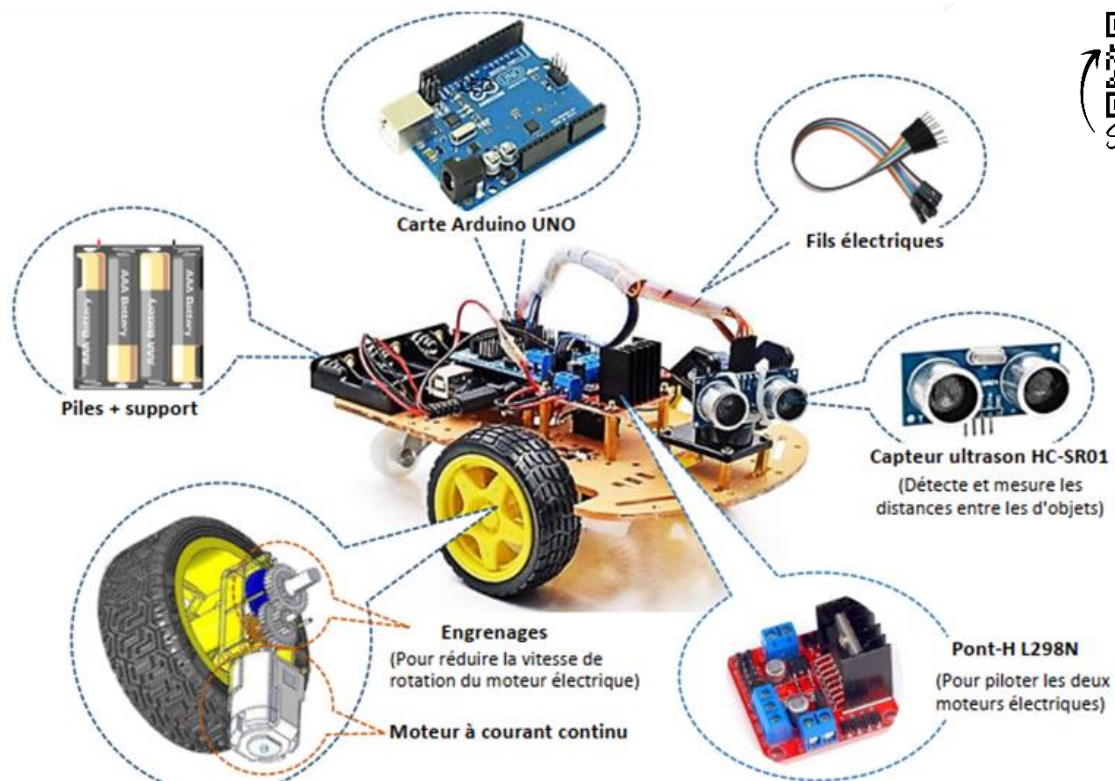

1. On se basant sur la figure ci-dessus, déterminer les fonctions techniques assurées dans le robot par les éléments suivant :

	Fonction de transmission	Fonction d'alimentation	Fonction signalisation	Fonction de détection
Capteur ultrason				
Piles				
Engrenage				

2. Peut-on utiliser les roues de friction pour remplacer l'engrenage dans ce robot ? justifier votre réponse.

3. Sachant que le nombre des dents du pignon relié au moteur **Z_m=20 dents** et le nombre des dents du pignon relié à la roue **Z_r=40 dents** :

a. Calculer le rapport de transmission de mouvement **r**

b. Ce rapport de transmission de mouvement est-t-il réducteur ou bien multiplicateur ? justifier votre réponse

c. Calculer la vitesse de rotation de la roue **N_r** sachant que le moteur tourne à une vitesse de rotation **N_m=1500 tr/min**

V. Portfolio

Cherchez des photos de systèmes techniques assurant la fonction de transmission de mouvement, puis collez-les et expliquez, sous chaque photo, le nom du système de transmission de mouvement utilisé pour assurer cette fonction

VI. Ressources numériques :

* <https://www.youtube.com/watch?v=5Xn26kxmX5U>.



Réalisation du circuit imprimé

A la fin de cette leçon, je dois être capable de :

1. Définir un circuit électronique ;
2. Définir un circuit imprimé ;
3. Citer les avantages du circuit imprimé par rapport au circuit à liaisons filaires ;
4. Citer les étapes de la réalisation d'un circuit imprimé ;
5. Identifier les normes de sécurité à respecter lors de la réalisation d'un circuit imprimé ;
6. Réaliser un circuit imprimé d'un système ou d'une partie de système en respectant les normes de sécurité ;
7. Définir le recyclage ;
8. Définir la revalorisation d'un appareil électronique ;
9. Citer les impacts positifs du recyclage et de la revalorisation des appareils électroniques sur l'environnement ;
10. Réutiliser des composants électroniques récupérés à partir d'un appareil électronique défectueux ;
11. Tester le bon fonctionnement des composants récupérés.

J'évalue mes connaissances antérieures :

1. Compléter chacune des phrases suivantes par un des termes ci-dessous, Un choix peut être utilisé une fois, ou pas du tout.

L'alimentation en énergie électrique La commutation Un schéma électronique
La transmission du mouvement La temporisation La détection La signalisation

- est une action à travers laquelle un système ou une partie de système permet d'établir ou d'interrompre le passage du courant électrique dans un circuit.
- est une action à travers laquelle un système ou une partie de système saisit une information relative à une grandeur physique et la convertit en un signal électrique exploitable par le reste du circuit.
- est une fonction qui assure l'apport de l'énergie électrique nécessaire pour le fonctionnement d'un système technique.
- est une action à travers laquelle un système ou une partie d'un système communique une information (incendie, fuite de gaz, présence d'une personne, ...) en émettant un signal.
- est une représentation graphique d'un circuit électronique, qui utilise les symboles normalisés des composants électroniques, des fils conducteurs et de tout autre élément du circuit.

2. Relier chaque composant à son symbole normalisé :

Interrupteur K	•	•	
Diode électroluminescente	•	•	
Résistance variable manuelle RV	•	•	
Condensateur C	•	•	

3. Relier chaque composant à son aspect commercial :

Transistor Tr	•	•	
Photorésistance	•	•	
Les piles	•	•	
Sonnette ou Buzzer	•	•	

Situation de départ :

Après avoir terminé la simulation et les tests du système SOS Plantes, il ne nous reste plus qu'à réaliser le circuit électronique final en interconnectant les composants électroniques.

Autrefois, cette connexion se faisait à travers un circuit filaire, mais actuellement on utilise un circuit imprimé.

Quels sont les inconvénients d'un circuit filaire ? Quels sont les avantages d'un circuit imprimé ? Comment peut-on réaliser un circuit imprimé ?

I. Différences entre un circuit filaire et un circuit imprimé :

1- Circuit filaire :

.....

.....

.....

.....

.....

.....

.....

.....

.....

.....

.....

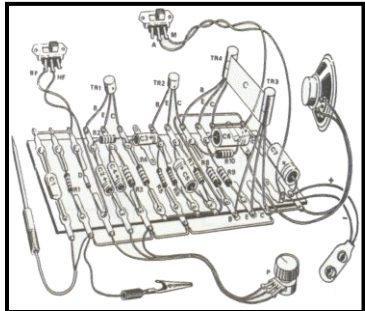

2- Circuit imprimé :

Je retiens :

.....

.....

.....

.....

.....

.....

.....

.....

.....

.....







II. Réalisation du circuit imprimé du SOS plantes :

1. Les étapes de la réalisation d'un circuit imprimé :

Je retiens :

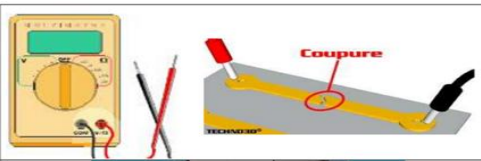
Le circuit imprimé est réalisé en suivant les étapes suivantes :

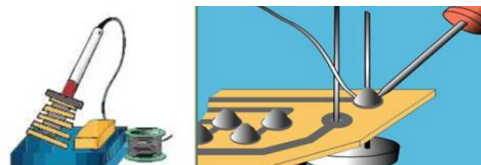
1	<p>.....</p> <p>.....</p> <p>.....</p> <p>.....</p>	
2	<p>.....</p> <p>.....</p> <p>.....</p> <p>.....</p>	
3	<p>.....</p> <p>.....</p> <p>.....</p> <p>.....</p>	
4	<p>.....</p> <p>.....</p> <p>.....</p> <p>.....</p>	
5	<p>.....</p> <p>.....</p> <p>.....</p> <p>.....</p>	

6	<p>.....</p> <p>.....</p> <p>.....</p>	
7	<p>.....</p> <p>.....</p> <p>.....</p>	
8	<p>.....</p> <p>.....</p> <p>.....</p>	
9	<p>.....</p> <p>.....</p> <p>.....</p>	
10	<p>.....</p> <p>.....</p> <p>.....</p>	
11	<p>.....</p> <p>.....</p> <p>.....</p>	
12	<p>.....</p> <p>.....</p> <p>.....</p>	
13	<p>.....</p> <p>.....</p> <p>.....</p>	

2. Les normes de sécurité à respecter lors de la réalisation d'un circuit imprimé :

Je retiens :

Lors de la réalisation du circuit imprimé, nous utilisons un ensemble d'outils et de matériels, ce qui nécessite le respect d'un ensemble de contrôles de sécurité, à savoir :

.....

.....

.....

.....

.....

.....

.....

.....

.....

.....

3. Le circuit imprimé coté pistes et coté composants pour le SOS plantes :

Pour réaliser le circuit imprimé coté pistes et coté composants pour le SOS plantes, nous réalisons le circuit électronique à l'aide d'un programme

Circuit Wizard, sur la figure suivante :

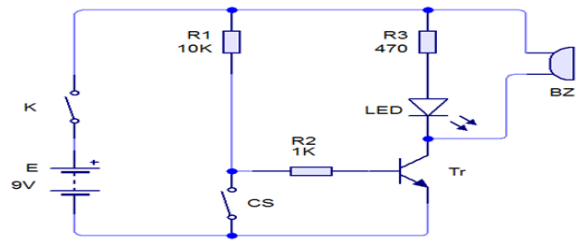

Le même programme a été utilisé pour réaliser le circuit imprimé coté pistes et coté composants pour ce système comme suit :

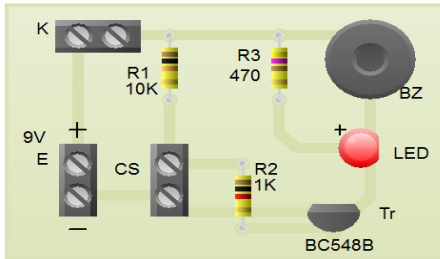

Le circuit imprimé coté composants

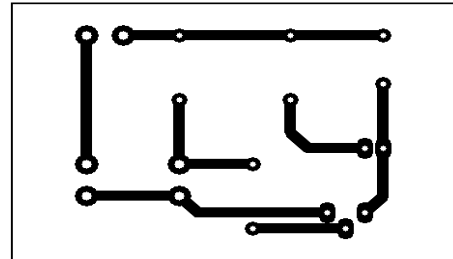

Le circuit imprimé coté pistes

III. Recyclage et revalorisation d'un appareil électronique :

1. Recyclage et revalorisation :

Je retiens :

Area for taking notes on recycling and revalorization, consisting of a yellow background with horizontal dotted lines.

2. Les impacts positifs du recyclage et de la revalorisation des appareils électroniques sur l'environnement :

Je retiens :

Area for taking notes on the positive impacts of recycling and revalorization on the environment, consisting of a yellow background with horizontal dotted lines and a recycling symbol icon on each line.

M4 - 1^{er}
centre
d'intérêt

L'entreprise

A la fin de cette leçon, je dois être capable de :

1. Définir le produit ;
2. Distinguer les biens et les services ;
3. Définir l'entreprise
4. Définir le consommateur ;
5. Définir le client ;
6. Définir le marché ;
7. Définir l'offre et la demande ;
8. Déterminer la relation entre le prix et l'offre et le demande ;
9. Classifier les entreprises selon le secteur (primaire, secondaire, tertiaire, quaternaire) ;
10. Définir les fonctions de l'entreprise (approvisionnement, commercialisation, production)

Situation de départ :

Afin de satisfaire nos besoins, nous utilisons, en tant que consommateurs, des produits d'entreprises. **Qu'est-ce qu'un produit ? Qu'est-ce qu'une entreprise ? Et comment peut-on classer les entreprises ?**

I. Le produit

.....

.....

.....

Le besoin	Ce qui permet de satisfaire le besoin.	Le besoin	Ce qui permet de satisfaire le besoin.
.....		
.....		
.....		

.....

.....

1. Définition

Je retiens :

.....
.....
.....

2. Types de produits

Je retiens :

.....
.....
.....
.....
.....
.....
.....
.....
.....
.....

3. J'évalue mes connaissances :

Je restitue mes connaissances :

1. Compléter la définition du produit par les mots qui conviennent de la liste suivante :

satisfaire - besoin - résulte - humaine

Le produit est tout ce qui d'une activité et peut être utilisé, par suite, pour un

2. Compléter chacune des phrases suivantes par un des termes ci-dessous :

- est un produit immatériel (non tangible). Un service ne peut pas être stocké. Il est donc consommé en même temps qu'il est produit.
- est un produit matériel (tangible) qui peut être stocké avant d'être vendu.

Un bien - Un service

J'applique mes connaissances :

Classer les produits suivant en biens ou en services :

Un ordinateur- des chaussures, lavage de voiture, réparation de robinet, fournitures scolaires, connexion téléphonique, pressing, cours privé. Médicament.

Biens	Services
.....
.....
.....
.....

II. L'entreprise

1. Définition de l'entreprise

Je retiens :

.....

.....

.....

.....

Exemples :



.....

2. J'évalue mes connaissances :

Je restitue mes connaissances :

1. Compléter la définition du produit par les mots qui conviennent de la liste suivante :

la vente - humains - économique - combine- profit - produire

L'entreprise est une unité disposant de moyens,
matériels et financiers qu'elle en vue de des biens
et/ou des services destinés à afin de réaliser du

J'applique mes connaissances :

1. Relever des entités suivantes celles qui sont des entreprises et celles qui ne sont pas des entreprises :

.....

.....

.....

Sont des entreprises	Ne sont pas des entreprises
.....
.....
.....
.....

NB :

.....

.....

.....

Exemples :

Entreprise de production de biens		Entreprise de production de services	
Nom de l'entreprise	Bien produit	Nom de l'entreprise	Service produit
.....
.....
.....

3. Le client, le consommateur et l'utilisateur.

Je retiens :

.....

.....

.....

.....

.....

.....

.....

.....

.....

Exemples :

Produit	Client	Consommateur	L'utilisateur
Internet du collègue			
Un sandwich acheté et mangé par une fille			
Un téléviseur acheté par un père de famille			
Un bus loué par une entreprise.			

4. Le marché.

Je retiens :

.....

.....

.....

.....

5. L'offre et la demande.

Je retiens :

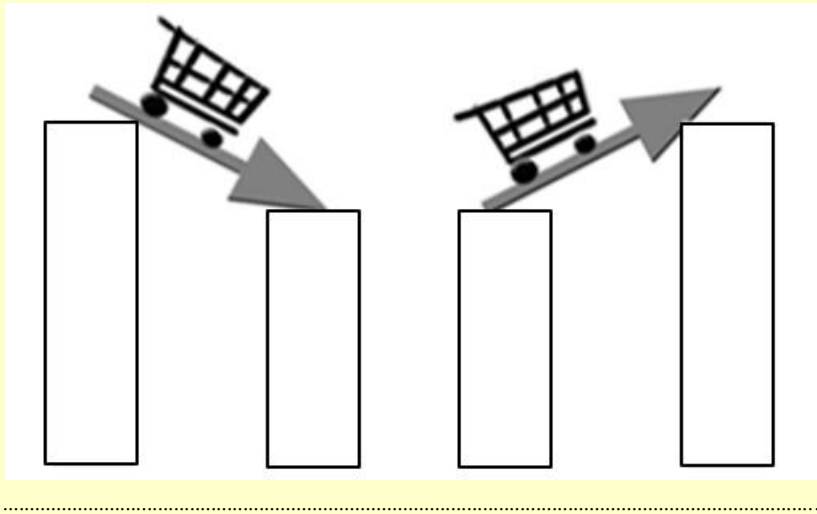

6. J'évalue mes connaissances :

Je restitue mes connaissances :

1. Compléter chacune des phrases suivantes par un des termes ci-dessous, Un choix peut être utilisé une fois, ou pas du tout.

- désigne la quantité de produits ou de **services** disponibles, qui sont prêts à être vendus.
- est le lieu formel ou virtuel de rencontre entre un vendeur et un acheteur. Autrement dit, c'est un lieu formel ou virtuel de rencontre de l'offre (biens et services) et de la demande.
- désigne une **personne physique ou morale** (entreprise, administration...) qui achète un bien ou un service produit par une entreprise
- désigne une **personne physique ou morale** qui achète un produit (bien ou service) pour satisfaire son besoin

La demande - Le marché - Le client - L'utilisateur - L'offre - Le consommateur - Le prix

J'applique mes connaissances :

Les graphes ci-contre représentent la variation de l'offre et la demande d'un produit pendant les deux premiers mois de l'année 2021

1. En quel mois le prix de ce produit a-t-il baissé ? Justifier.
2. En quel mois le prix de ce produit a-t-il augmenté ? Justifier.

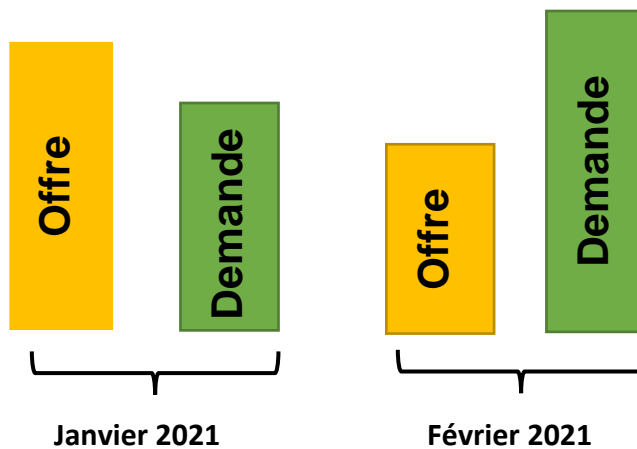

.....

.....

.....

.....

.....

III. La classification des entreprises

1. Classification par secteur

Je retiens :

.....

.....

On peut classer les entreprises selon le secteur d'activité. C'est ainsi qu'on peut distinguer quatre secteurs :

.....
.....
.....
.....

2. J'évalue mes connaissances :

Je restitue mes connaissances :

1. Relier chaque secteur par la définition qu'il correspond :

- | | | |
|-----------------------|---|---|
| Secteur quaternaire ● | ● | Regroupe les entreprises qui transforment des matières premières issues du secteur primaire |
| Secteur tertiaire ● | ● | Regroupe les entreprises de production de matière première |
| Secteur secondaire ● | ● | Regroupe les entreprises commerciales et de production de services |
| Secteur primaire ● | ● | Regroupe les entreprises de production de haute technologie |

Je j'applique mes connaissances :

1. Classer les entreprises ci-dessous selon leurs secteurs d'activité.

.....

.....

.....

.....

Secteur primaire	Secteur secondaire	Secteur tertiaire
.....
.....
.....
.....

IV. Les fonctions de l'entreprise :



Les fonctions d'une entreprise sont :

1. L'approvisionnement :

Je retiens :

.....

.....

2. La production

Je retiens :

.....

.....



3. La commercialisation

Je retiens :

.....

.....

.....



4. J'évalue mes connaissances :

Je restitue mes connaissances :

- Compléter chacune des phrases suivantes par un des termes ci-dessous,
 - C'est le fait de distribuer le produit et le mettre à la disposition du client.
 - C'est le fait de réaliser le produit qui sera commercialisé.
 - C'est le fait de chercher à acquérir les biens et les services nécessaires à la production au bon moment et au meilleur prix

La production - L'approvisionnement - La commercialisation

J'applique mes connaissances :

- Classer les opérations suivantes selon la fonction de l'entreprise dont elles font partie :
 Assembler les pièces - Participer à des foires - Stocker les matières premières - Transformer la matière première en produit fini - Présenter un produit sur un site internet - Contrôler la qualité d'un produit - Distribuer des affiches d'un produit - Commander des fournitures

Approvisionnement	Production	Commercialisation
.....
.....
.....
.....
.....

V. Les mots clés de la leçon :

.....

.....

.....

.....

.....

.....

.....

.....

VI. Carte conceptuelle de la leçon :

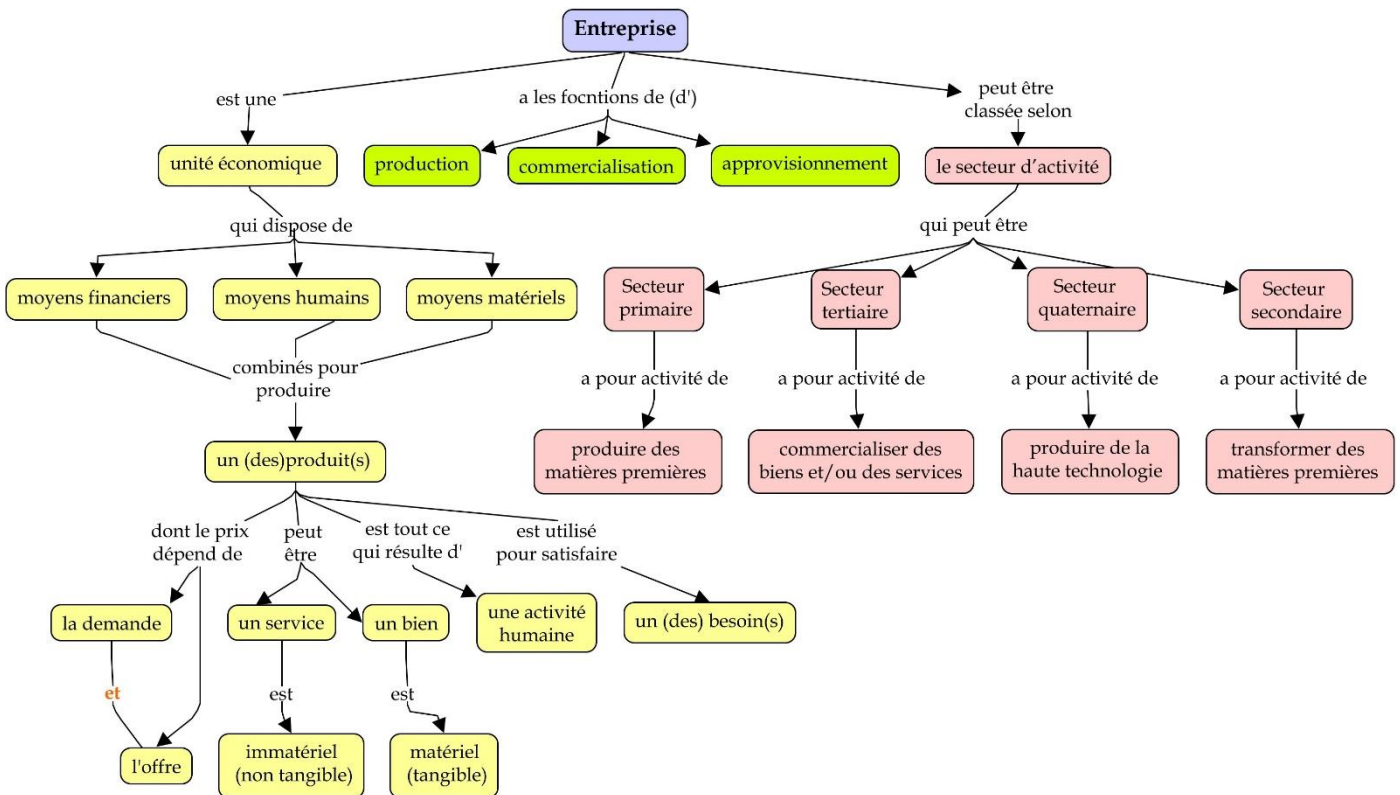

VII. Portfolio

.....

.....

.....

.....

VIII. Ressources numériques :

- *
- *

Deuxième chapitre : **Projet de création d'une mini entreprise**

Fiche d'activité du projet « entrepreneuriat »

Discipline	Technologie			
Centre d'intérêt	Création d'une mini entreprise au sein d'une classe de technologie			
Niveau	2 ASC	Classe	2/.....	Groupe N°
Membres du groupe

Présentation du projet :

Le but du projet est de mettre en place et simuler le fonctionnement d'une entreprise produisant un produit permettant de satisfaire un besoin ou de résoudre un problème (non satisfait et/ou résolu par les produits préexistants). Vous travaillerez en groupe pour mettre en place une entreprise proposant ce produit (supposé être innovant) et pour réaliser quelques activités au sein de cette entreprise.

I. Etape 1 : Monter l'entreprise :

Séance 1 – Durée : 2 heures

1.1. Chercher une idée innovante pour monter une entreprise :**Consigne 1:**

Vous êtes appelés à chercher des besoins non satisfaits ou des problèmes non résolus. Il est préférable de proposer plusieurs besoins et chercher plusieurs problèmes. A travers vos discussions vous allez choisir un seul besoin à satisfaire ou un seul problème à résoudre en proposant un produit.

Les besoins à satisfaire
Les problèmes à résoudre
Le besoin ou le problème retenu
Pourquoi nous avons retenu ce besoin ou ce problème ?

1.2. Traduire l'idée du projet en produit ou service à commercialiser :

Consigne 2:

Après avoir choisi un problème à satisfaire ou un problème à résoudre, Vous êtes appelés à proposer un produit qui permettra de satisfaire ce besoin ou résoudre ce problème, à caractériser ce produit (déterminer son type : bien ou service, le nommer) et à identifier le secteur de votre entreprise en vous basant sur le produit proposé.

Description globale du produit proposé pour satisfaire le besoin ou résoudre le problème	Le produit permet de		
Le type de produit	Bien		Service
Le nom choisi pour le produit		
Le secteur d'activité		

Séance 2 – Durée : 2 heures

1.3. Etudier le marché (concurrence, clientèle potentielle ...)

Consigne 3:

Après avoir choisi le produit à produire au sein de votre entreprise, vous êtes appelés à :

- Chercher des produits similaires à ce produit afin d'effectuer des comparaisons entre ces produits et le vôtre ;
- Dresser une table des clients potentiels de votre produit et élaborer une enquête afin de recenser les avis de ces clients.

Les produits similaires à notre produit	
Comparaison de notre produit aux produits similaires	Les avantages de notre produit par rapport aux produits similaires	Les inconvénients de notre produit par rapport aux produits similaires

Les clients potentiels de notre produit	

A formuler la question ici	Choisir le type		Les choix proposés aux répondants dans le cas d'une question fermée.
Question	Ouverte	Fermée	Choix proposés (séparés par -)

Question:	
Graphe	Interprétation des résultats

Question:	
Graphe	Interprétation des résultats

Question:

Graphe

Interprétation des résultats

.....
.....
.....
.....
.....

Question:

Graphe

Interprétation des résultats

.....
.....
.....
.....
.....

Question:

Graphe

Interprétation des résultats

.....
.....
.....
.....
.....

Question:

Graphe

Interprétation des résultats

.....
.....
.....
.....
.....

Séance 3 – Durée : 2 heures

1.4. Nommer l'entreprise et confectionner son Logo

Consigne 4:

Vous êtes appelés, à travers cette activité, à :
 - Nommer votre entreprise et justifier le choix du nom ;
 - Concevoir et réaliser un logo pour votre entreprise.

Les propositions des membres du groupe pour nommer l'entreprise	
Le nom choisi	
La justification du choix du nom	
Le type de logo à concevoir	- Logo monogramme	
	- Logotype	
	- Symboles et pictogrammes	
	- Logos abstraits	
	- Logo-mascotte	
	- Combinaison de plusieurs éléments	
Le logo de l'entreprise	

II. Etape 2 : Démarrer l'entreprise

Séance 4 – Durée : 1 heures

2.1. Fixer le prix de vente en se basant sur le calcul des coûts.

Consigne 5:

Vous êtes appelés à chercher les différentes charges à prendre en considération pour calculer le coût de revient de votre produit, puis à proposer par suite un prix de vente en prenant en considération les prix de ventes des produits concurrents.

Les charges à prendre en Considération pour calculer le coût de revient du produit
Estimation du coût de revient du produit
Les prix de ventes des produits concurrents
Le prix de vente du produit

Séance 5 – Durée : 3 heures

2.1. Mettre en place un plan de commercialisation

Consigne 6:

Vous êtes appelés à travers cette activité à :

- Déterminer les canaux de distribution de votre produit ;
- Analyser deux affiches publicitaires ;
- Elaborer une affiche ou une capsule vidéo publicitaire de votre produit ;
- Concevoir un modèle d'emballage de votre produit s'il en a besoin.

Les zones géographiques de distribution du produit
Les canaux de distribution du produit
Justification du choix des canaux de distribution

Analyse d'une affiche publicitaire d'un produit			
Nom du produit		
Type	Informative	Argumentative	Incitative
Composition	Contient une illustration (dessin, photo ...etc)		
	Contient un logo		
	Contient un texte		
Analyse du texte	L'accroche de l'affiche	
	Le slogan de l'affiche	
	Les informations de l'affiche	
	Les arguments de l'affiche	
Interprétation de l'affiche (A quoi veut nous faire penser l'affiche publicitaire ?)		

Analyse d'une affiche publicitaire d'un produit

Nom du produit					
Type	<input type="checkbox"/>	Informative	<input type="checkbox"/>	Argumentative	<input type="checkbox"/>	Incitative
Composition	<input type="checkbox"/>	Contient une illustration (dessin, photo ...etc)				
	<input type="checkbox"/>	Contient un logo				
	<input type="checkbox"/>	Contient un texte				
	<input type="checkbox"/>					
Analyse du texte	L'accroche de l'affiche				
	Le slogan de l'affiche				
	Les informations de l'affiche				
	Les arguments de l'affiche				
Interprétation de l'affiche (A quoi veut nous faire penser l'affiche publicitaire ?)					

Analyse d'un emballage					
Nom du produit				
Type d'emballage		Primaire		Secondaire	
Les matériaux utilisés ¹				
Appellation de l'emballage ²				
Les informations techniques	Conservation du produit		Oui		Non
	Distribution du produit		Oui		Non
Les fonctions de communication	La dénomination du produit		Oui		Non
	Le logo		Oui		Non
	Offre de remboursement		Oui		Non
	Slogan		Oui		Non
	Le mode d'emploi		Oui		Non
	La composition		Oui		Non
	Date de fabrication		Oui		Non
	Date limite de consommation		Oui		Non
	Contenance nette		Oui		Non
	Code-barres		Oui		Non
	Les symboles que contient l'emballage				
Que devient l'emballage après utilisation? ³				

¹ Les matériaux utilisés peuvent être : verre, plastique, métal, carton, matériaux composites (carton, plastique et métal), papier.

² Un emballage peut être : barquette, bac, bidon, blister, bocal, boîte, boîtier, bouteille, caisse, cageot, canette, casier, citerne, coffre, conteneur, flacon, sac, fût, Goblet, sachet, étui, pot brique.

³ Vous êtes appelés à faire des recherches pour trouver les significations des différents symboles qu'on peut trouver sur un emballage.

